

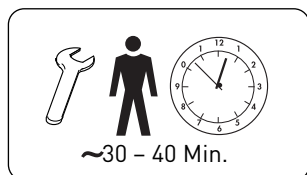

GOLF S4 . 7689-450
ERGO C6 7689-600
ERGO C8 7689-800
ERGO C10 7689-880
ERGO C12 7689-900

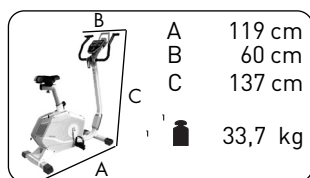

Art.-Nr. 07689-600

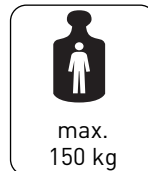

Art.-Nr. 07689-800/-880



Auf 100% Altpapier gedruckt!

Art.-Nr. 07689-650

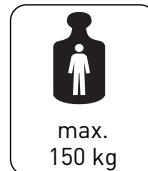

Art.-Nr. 07689-900

Abb. ähnlich

Пожалуйста, внимательно прочтите эту инструкцию перед монтажом и первым использованием. В ней содержатся важные указания по технике безопасности, а также по использованию и техническому обслуживанию устройства. Сохраните эту инструкцию — она может пригодиться вам в будущем, например, при проведении работ по техобслуживанию или заказе запчастей.

Для вашей собственной безопасности

- ⚠️ Данным устройством разрешается пользоваться лицам в возрасте 14 лет и старше, а также людям с ограниченными физическими, органолептическими и умственными способностями и недостаточным опытом только после получения и понимания инструкций по его безопасному использованию и возникающим при использовании опасностей.
- ⚠️ Детям запрещается играть с устройством. Детям запрещается производить чистку и обслуживание устройства без присмотра.
- ⚠️ Устройство должно использоваться только с входящими в комплект поставки блоками питания (NCE CP123A0240V2500 или 2BD39080001 в зависимости от типа устройства).
- ⚠️ Предупреждение: не использовать перезаряжаемые элементы питания.
- ⚠️ Перед извлечением батареи отключите устройство от электросети.
- ⚠️ **ОПАСНОСТЬ!** Проинструктируйте присутствующих людей (в особенности детей) о возможных опасностях во время упражнений.
- ⚠️ **ОПАСНОСТЬ!** Во время монтажа изделия не подпускайте к себе детей (используются мелкие детали, которые ребенок может проглотить).
- ⚠️ **ОПАСНОСТЬ!** Системы контроля частоты сокращений сердца могут быть неточными. Избыточная нагрузка может привести к серьезным нарушениям здоровья или смерти. Если у вас появятся головокружение или чувство слабости, немедленно прекратите тренировку.
- ⚠️ **ПРЕДУПРЕЖДЕНИЕ!** Устройство можно использовать только по назначению, т. е. для физической тренировки взрослых людей (возраст не менее 14 лет).
- ⚠️ **ВНИМАНИЕ!** Применение в иных целях является недопустимым и может быть опасным. Изготовитель не несет ответственности за ущерб, причиненный пользователю вследствие использования не по назначению.
- ⚠️ **ВНИМАНИЕ!** Обязательно соблюдайте указания по проведению тренировок, приведенные в руководстве.
- ⚠️ **ВНИМАНИЕ!** Все электроприборы во время работы создают электромагнитное излучение. Не кладите устройства с высоким уровнем излучения (например, мобильные телефоны) вблизи кокпита или управляющей электроники, поскольку в противном случае в показателях (например, пульса) могут быть ошибки.
- ⚠️ **ВНИМАНИЕ!** Обязательно следите за тем, чтобы электрокабель не пережимался или не мешал проходу.
- ⚠️ **ВНИМАНИЕ!** Тренажер предназначен для домашнего применения.
- Для тренажера необходимо сетевое напряжение 230 В, 50 Гц. Подключайте кабель сетевого питания в штепсельную розетку с заземляющим контактом.

- Не используйте при подключении розетки с несколькими гнездами! Применяемый вами шнур-удлинитель должен соответствовать требованиям безопасности.
- Если вы не пользуетесь тренажером длительное время, выньте его штепсельную вилку из розетки.
- Вы пользуетесь устройством, сконструированным с учетом самых актуальных норм техники безопасности. Производитель приложил усилия, чтобы избежать образования опасных мест, в которых пользователь может причинить себе травму, или закрыть их.
- Вследствие неправильного ремонта и изменения конструкции (демонтажа оригинальных деталей, установки деталей, не допущенных к эксплуатации, и т. д.) может возникнуть опасность для пользователя.
- Проверяйте каждые 1–2 месяца все детали тренажера, в частности винты и гайки. Особенно это касается крепления седла и дужки.
- Перед началом тренировок проконсультируйтесь у врача, чтобы быть уверенными в том, что вам можно использовать это устройство для тренировок. Решение врача должно быть основанием для составления вашей программы тренировок. Неправильная тренировка или чрезмерная нагрузка могут привести к причинению вреда здоровью.
- Любые манипуляции с тренажером, не описанные в данной инструкции, могут привести к его повреждению или создать опасность для людей. Подобные действия разрешается выполнять только сотрудникам сервисного центра KETTLER или специалистам, обученным компанией KETTLER.
- Мы обеспечиваем непрерывный контроль качества своей продукцией с применением новых технологий. В связи с этим мы оставляем за собой право на технические изменения.
- В случае сомнения и по всем вопросам обращайтесь к своему дилеру.
- Для установки устройства следует выбрать такое место, чтобы оно находилось на безопасном расстоянии от препятствий. Не устанавливайте устройство вблизи проходов, коридоров и дверных проёмов. Безопасный отступ должен быть больше, чем площадка для упражнений как минимум на 1 м.
- Тренажер должен устанавливаться на горизонтальных поверхностях. Для амортизации ударов подложите подходящий прокладочный материал (резиновые маты, рогажу и т. д.). Только для тренажеров с весами: избегайте жестких ударов весов.
- При монтаже изделия соблюдайте рекомендуемые значения затяжки ($M = xx \text{ Nm}$).

Art.-Nr. 07689-200/-400/-450:

- Домашний тренажер соответствует стандарту DIN EN ISO 20957–1/DIN EN 957–5, класс HB. Соответственно, он не предназначен для терапевтического применения.

Art.-Nr. 07689-600/-650/-800/-880/-900:

- Домашний тренажер соответствует стандарту DIN EN ISO 20957-1/DIN EN 957-5, класс HA. Поэтому он пригоден для терапевтического применения.

Указания по монтажу

- ⚠ **ОПАСНОСТЬ!** Примите меры, чтобы минимизировать количество источников опасности на рабочем месте, например, не разбрасывайте инструмент. Сложите упаковочный материал так, чтобы от него не могла исходить опасность. Пленку и полиэтиленовые пакеты следует хранить в месте, недоступном для детей. Опасность удушья при надевании во время игры!
- Пожалуйста, проверьте наличие всех деталей, входящих в комплект поставки (см. контрольный список), и их целостность. При наличии поводов для рекламаций обращайтесь к своему дилеру.
- Внимательно рассмотрите чертежи и смонтируйте устройство в последовательности, представленной на рисунках. В пределах отдельных рисунков для определения очередности действий используются прописные буквы.
- Монтаж следует выполнять тщательно. Монтировать устройство должен взрослый человек. В случае сомнений обратитесь за помощью к человеку, который лучше разбирается в подобных вопросах.
- Обратите внимание, что при использовании инструмента всегда существует опасность получения травмы. Поэтому при монтаже устройства выполняйте все действия осторожно и осмотрительно!
- Материалы, необходимые для каждого этапа монтажа, показаны на соответствующем рисунке. Сложите материалы в полном соответствии с рисунками. Все необходимые инструменты вы найдете в пакетике с мелкими деталями.
- Сначала соедините все детали не плотно и проверьте правильность их посадки. Самостоятельно гайки сначала навинтите рукой до ощутимого сопротивления. Затем, преодолевая сопротивление, плотно затяните их подходящим инструментом в соответствии с указанным моментом затяжки. Проверьте, надежно ли закручены все резьбовые соединения. Внимание: вновь открученные стопорные гайки непригодны для повторного использования из-за повреждения фиксатора и подлежат замене.
- По производственно-техническим причинам мы сами выполняем предварительный монтаж компонентов (например, трубных заглушек).

Обращение с устройством

- ⚠ **ВНИМАНИЕ!** Использование устройства поблизости от влажных помещений не рекомендуется из-за опасности образования ржавчины. Также следите, чтобы на детали устройства не попадали жидкости (напитки, пот и т. д.). Это может привести к коррозии.
- Обратите внимание, что тренировки нельзя начинать до тех пор, пока монтаж не будет выполнен и проверен надлежащим образом.
- Перед первой тренировкой ознакомьтесь со всеми функциями и возможностями настройки устройства.
- Если во время работы устройства слышен тихий шум, создаваемый маховиком, это никак не влияет на работу устройства. Шумы, появляющиеся при вращении педалей в обратную сторону, обусловлены техническими причинами и также не свидетельствуют о каких-либо неполадках.
- Спортивный тренажер представляет собой устройство, работа которого зависит от частоты вращения педалей.
- Для безупречной работы пульсометра на клеммах аккумулятора должно быть напряжение не менее 2,7 В (для устройств, которые не подключаются к электросети).
- Спортивный тренажер представляет собой устройство, работа которого зависит от частоты вращения педалей.
- Перед каждым использованием проверяйте все резьбовые и штекерные соединения, а также соответствующие предохранительные приспособления на предмет прочности установки.
- Во время тренировок используйте подходящую обувь (спортивную).
- Отрегулируйте руль и седло так, чтобы ваше положение во время тренировки было максимально удобным.
- Во время тренировки никому нельзя находиться в непосредственной близости от тренирующегося человека.

сервис – Заказ запчастей

- Поврежденные детали снижают уровень вашей безопасности и отрицательно влияют на срок службы устройства. Поэтому заменяйте поврежденные или изношенные детали. Не пользуйтесь устройством до тех пор, пока оно не будет исправно и готово к применению. Если понадобится заменить детали, используйте только оригинальные запчасти KETTLER.
- Чтобы гарантировать предписанный уровень безопасности этого устройства в течение длительного срока, его регулярно должен проверять и обслуживать специалист (один раз в год).
- Не допускайте проникновения жидкостей внутрь корпуса или в электронику устройства. Это также касается пота!

Заказ запчастей

- Оформляя заказ на запчасти, указывайте полный артикульный номер, номер запасной детали, необходимое количество и серийный номер устройства.

Пример заказа: Арт. № 07689–200 / № зап. детали 67001415 / 2 шт./ Серийный номер:

Указание касательно утилизации



Изделия KETTLER пригодны для переработки и вторичного использования. После завершения срока службы обеспечьте надлежащую утилизацию устройства, сдав его в местный пункт сбора.

RUS СПОРТМАСТЕР

Кочновский проезд, д.4, корп. 3 ☎ +7 495 755-81-94
RUS-125319 Москва 📠 +7 495 755-81-46

www.kettler.ru

Messhilfe für Verschraubungsmaterial

- EN – Measuring help for screw connections
- FR – Gabarit pour système de serrae
- NL – Meethulp voor schroefmateriaal
- ES – Ayuda para la medición del material de atornilladura
- IT – Misura per materiale di avvitemento

- PL – Wzornik do połączeń śrubowych
- CS – Měřicí pomůcka pro materiál k přišroubování
- PT – Auxiliar de medição para materiais de aparafusamento
- DA – Hjælp til måling af skruer
- RU – Размеры крепёжных материалов

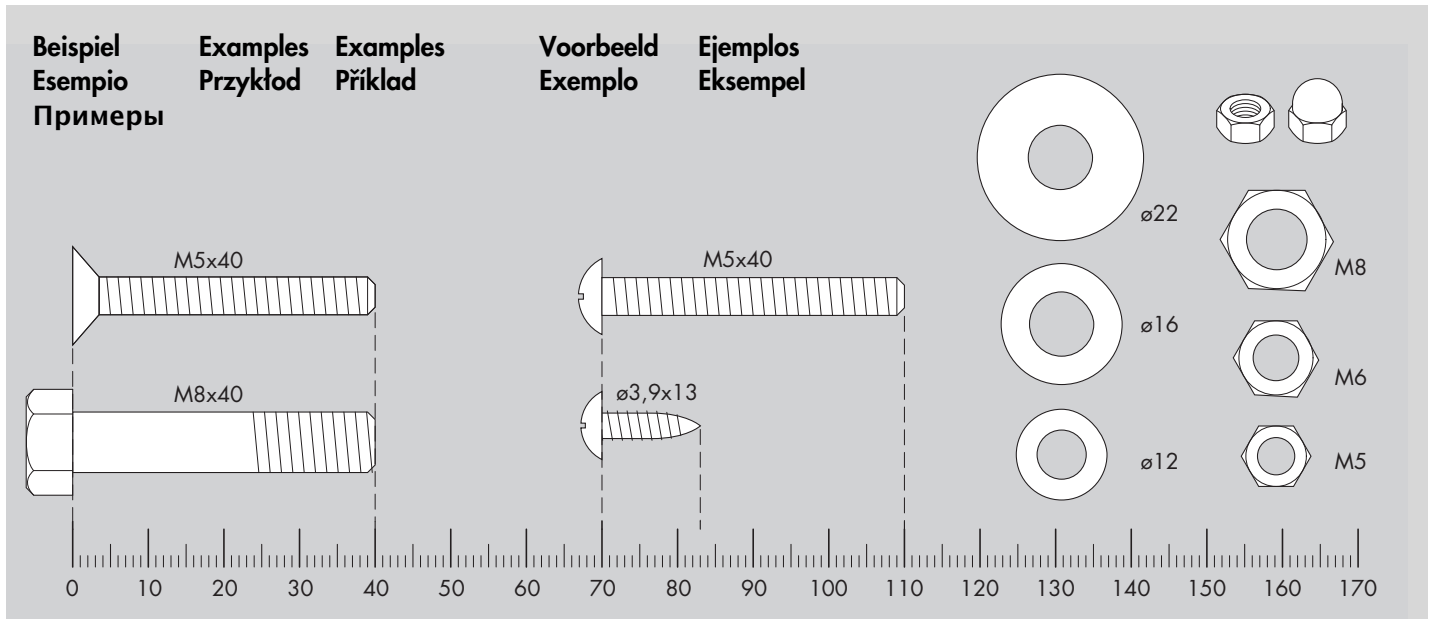

Übungsbereich / Freibereich

- EN – Exercise area / clearance area.
- FR – Zone pour exercices / Zone libre.
- NL – Oefengedeelte / Vrije gedeelte.
- ES – Espacio para ejercicios / espacio libre.
- IT – Area di allenamento / area libera
- PL – Obszar ćwiczeń / obszar wolny
- CS – Cvičební prostor / volný prostor
- PT – Área de exercício / área livre.
- DA – Øvelsesareal / friareal
- RU – Пространство для тренировки / свободное пространство.

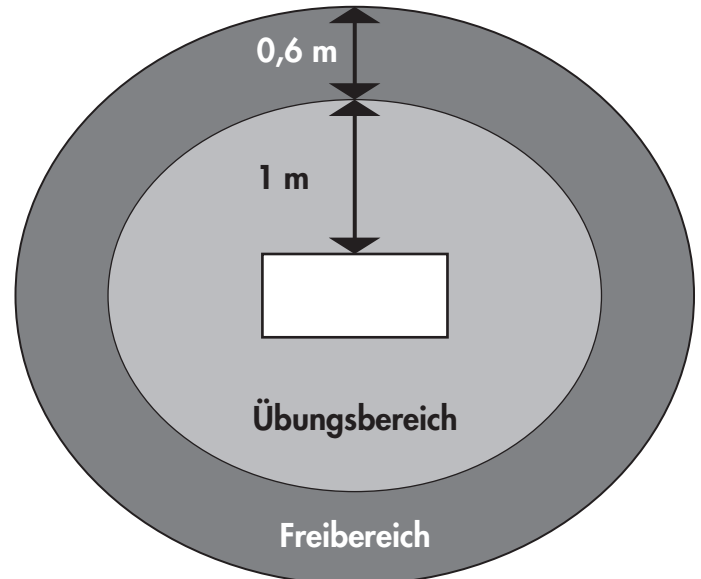







- DE – Gehört nicht zum Lieferumfang.
- EN – Not included.
- FR – Ne fait pas partie du domaine de livraison.
- NL – Is niet bij de levering inbegrepen.
- ES – No forma parte del volumen de entrega.
- IT – Non in dotazione alla fornitura.
- PL – Nie należy do zakresu dostawy.
- CS – Nepatří do rozsahu dodávky
- PT – Não está incluído nas peças fornecidas
- DA – Er ikke inkluderet i leveringsomfanget.
- RU – Не входит в комплект поставки.

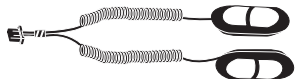

Checkliste (Packungsinhalt)

- EN – Checklist (contents of packaging)
- FR – Liste de vérification (contenu de l'emballage)
- NL – Checklijst (verpakkinginhoud)
- ES – Lista de control (contenido del paquete)
- IT – Lista di controllo (contenuto del pacco)

- PL – Lista kontrolna (zawartość opakowania)
- CS – Kontrolní seznam (obsah balení)
- PT – Lista de verificação (conteúdo da embalagem)
- DA – Checkliste (pakkens indhold)
- RU – Контрольный список

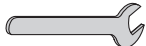
		1	
		1	
		1	
		1	
	M 6 x 16	1	
	4 x 40	1	
	SW 4	1	
	SW 15	1	



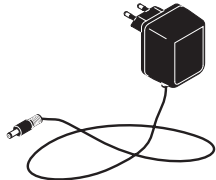



07689-400/-450/-600/-650 (C4, S4, C6, S6)

		1	
--	--	---	--



07689-800/-880/-900 (C8, C10, C12)

		1	
--	--	---	--



07689-200 (C2)

	M 8 x 16	4	
	ø16/8,3	4	
	M 6 x 50	1	
	4 x 40	2	
	3,9 x 13	1	
		1	
	M 6	1	







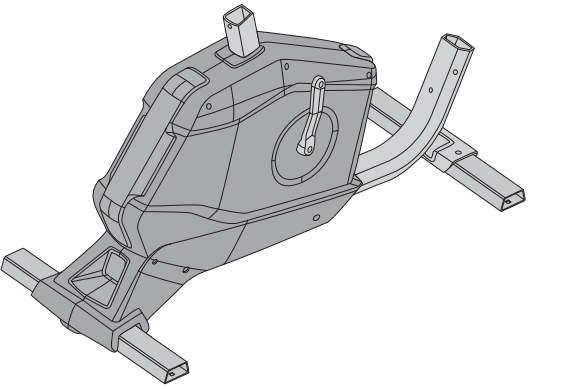
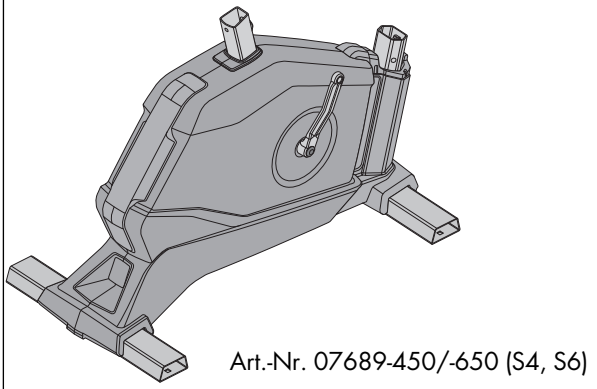
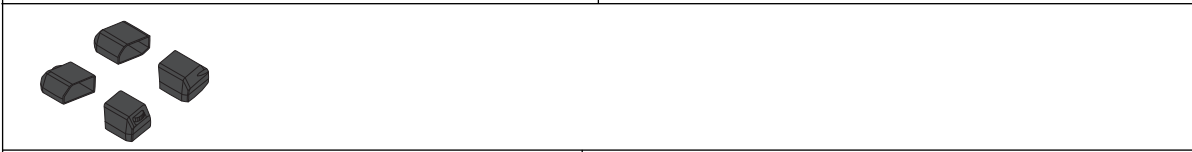
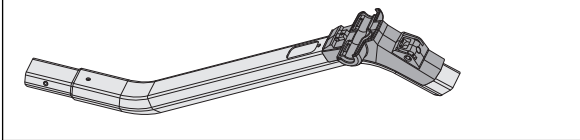
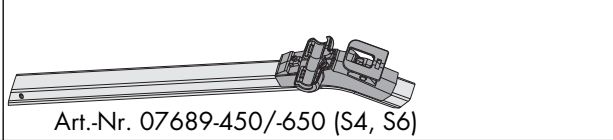
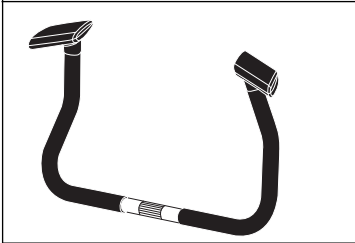
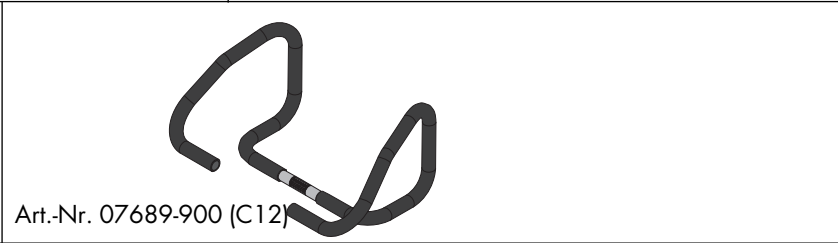

07689-400/-600/-800/-880/-900 (C4, C6, C8, C10, C12)

	M 8 x 16	4	
	ø16/8,3	4	
	4 x 40	2	

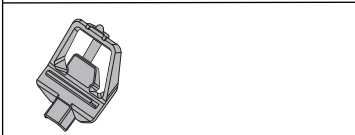
07689-450/-650 (S4, S6)

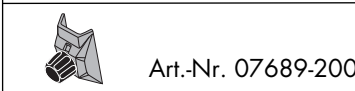
	M 8 x 16	4	
	ø16/8,3	4	

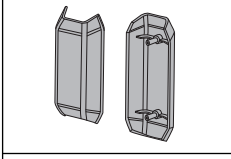
Checkliste (Packungsinhalt)

		Stck.	
	 Art.-Nr. 07689-450/-650 (S4, S6)	1	✓
		4	
	 Art.-Nr. 07689-450/-650 (S4, S6)	1	
	 Art.-Nr. 07689-900 (C12)	1	
		1	
		1	
		1	
		1	
 Art.-Nr. 07689-200 (C2)		1	
		1	
		1/1	
 Art.-Nr. 07689-450/-650 (S4, S6)		1/1	
		1/1	

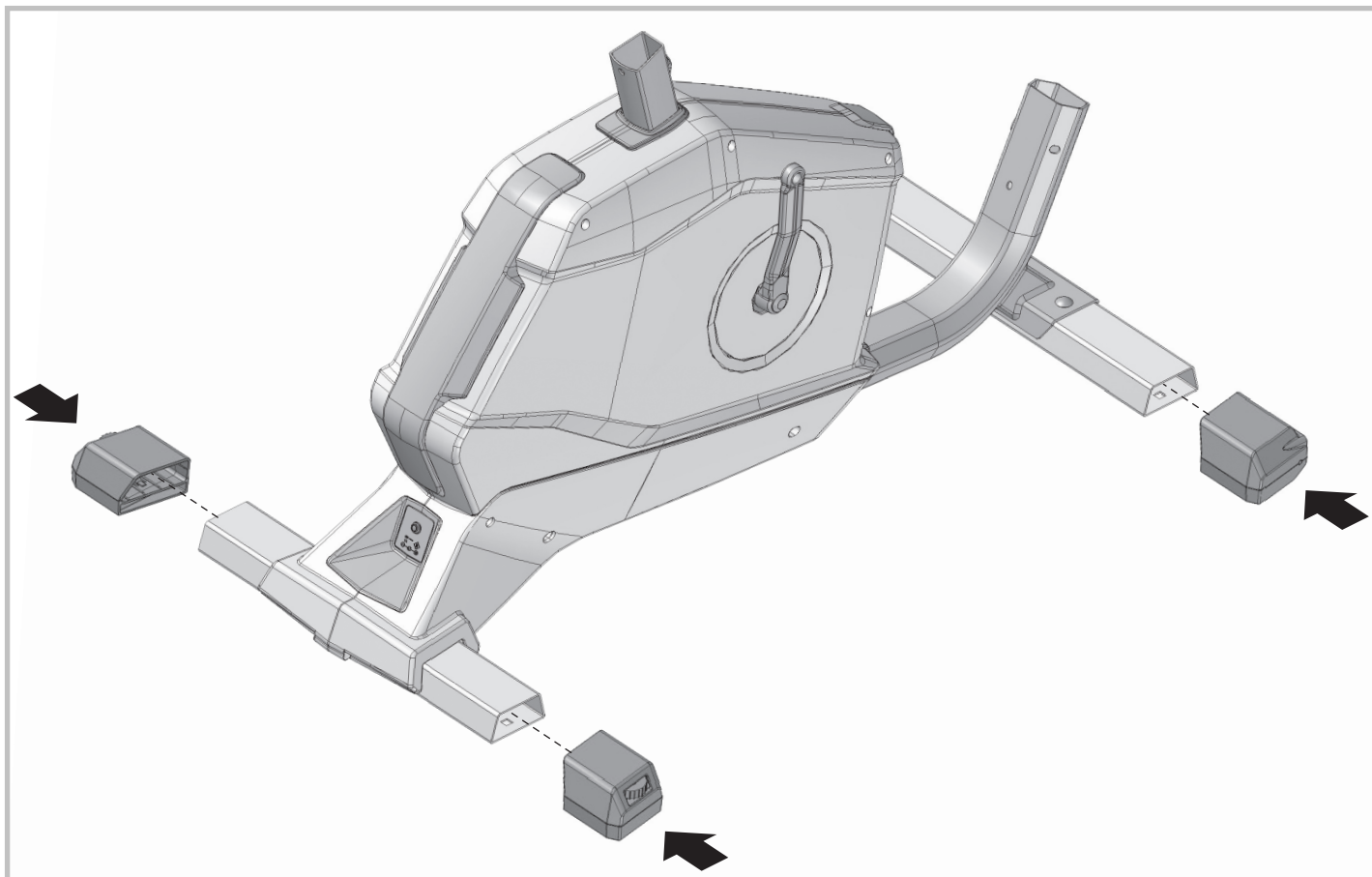

2a

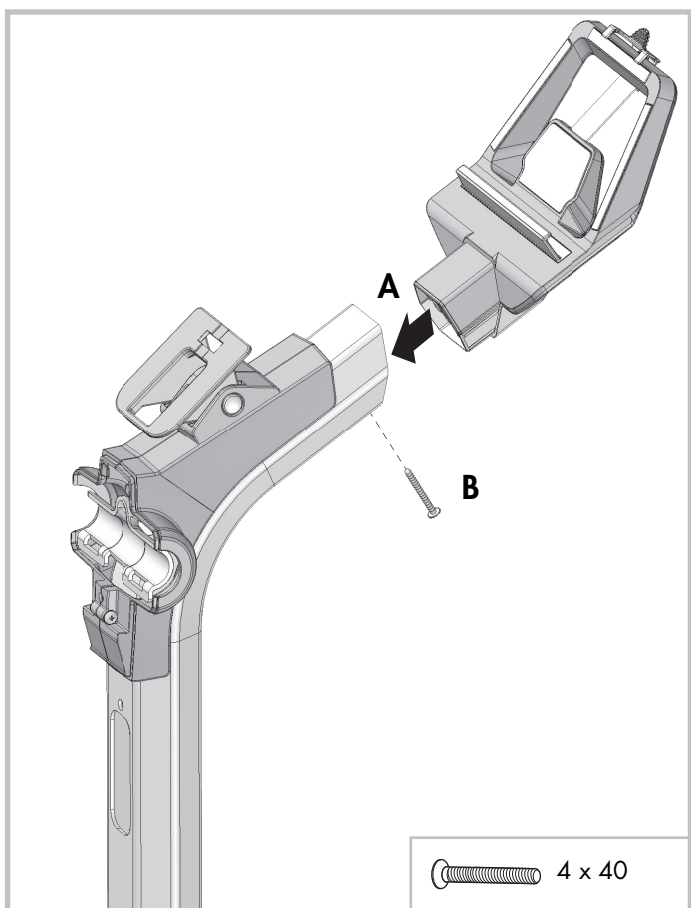
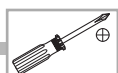

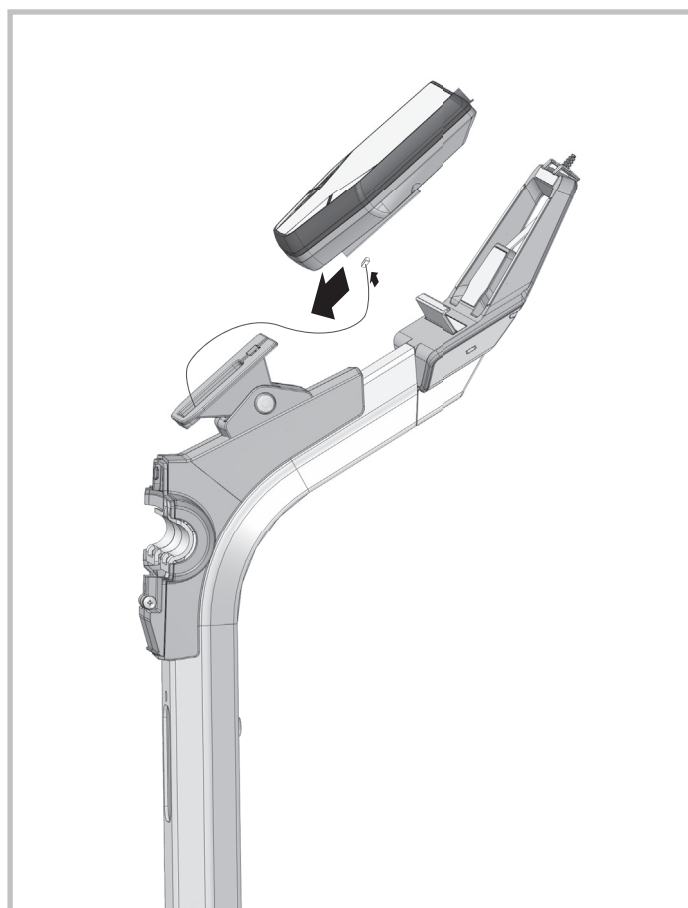

2b

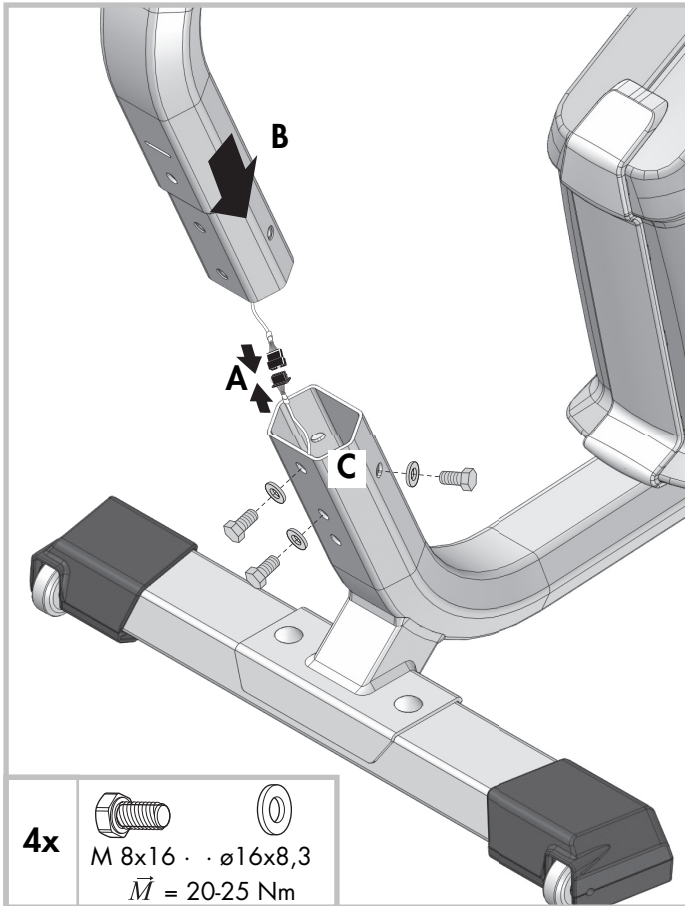
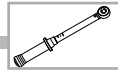

3





4x

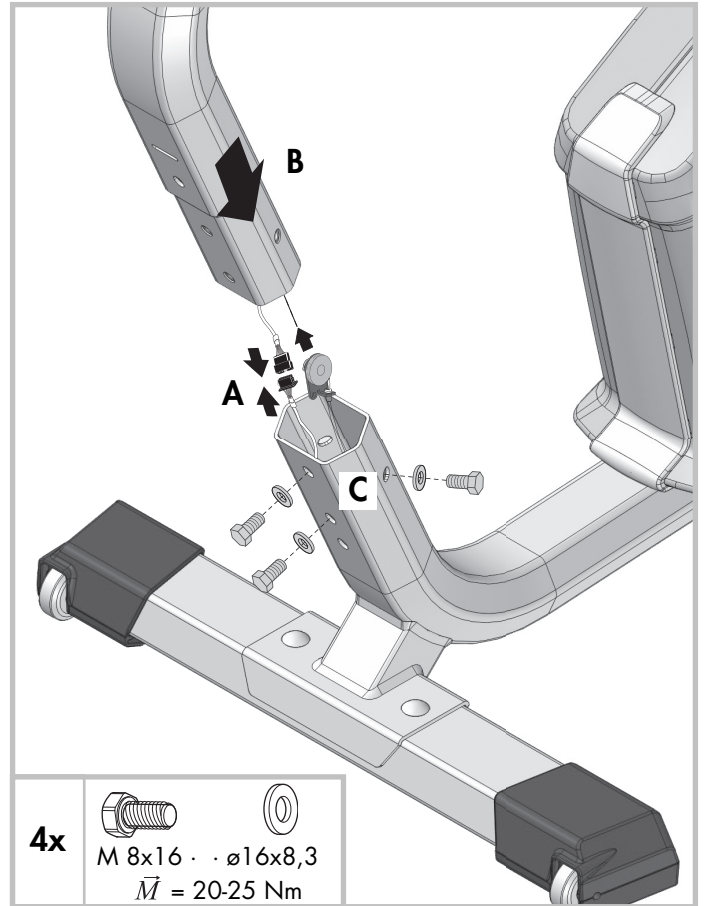
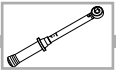

 M 8x16 · · ø16x8,3
 $\vec{M} = 20-25 \text{ Nm}$

3 (07689-200 C2)





4x

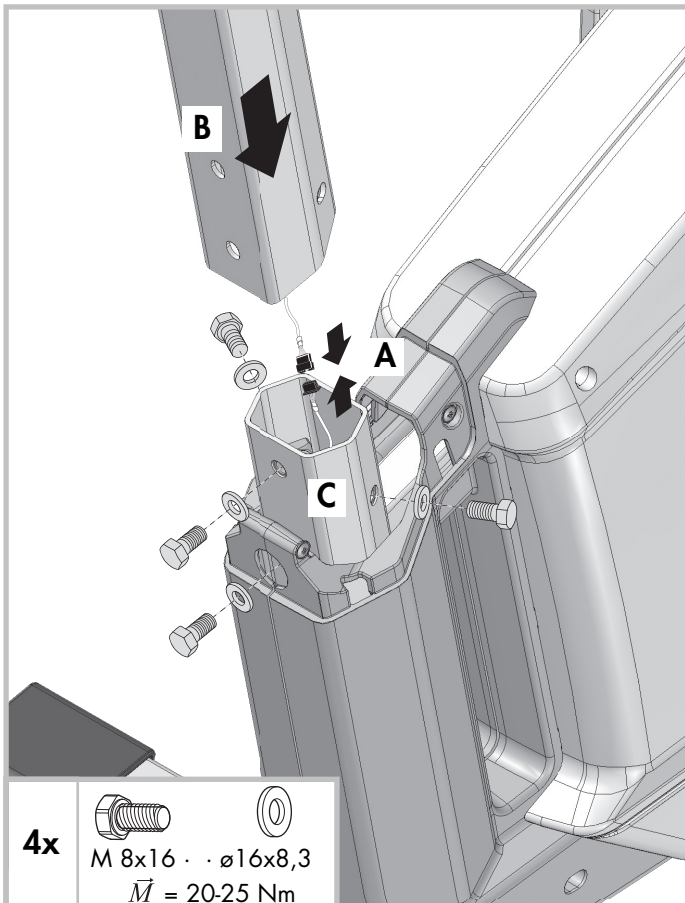
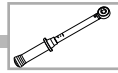

 M 8x16 · · ø16x8,3
 $\vec{M} = 20-25 \text{ Nm}$

3 (07689-450/650 S4, S6)



4x

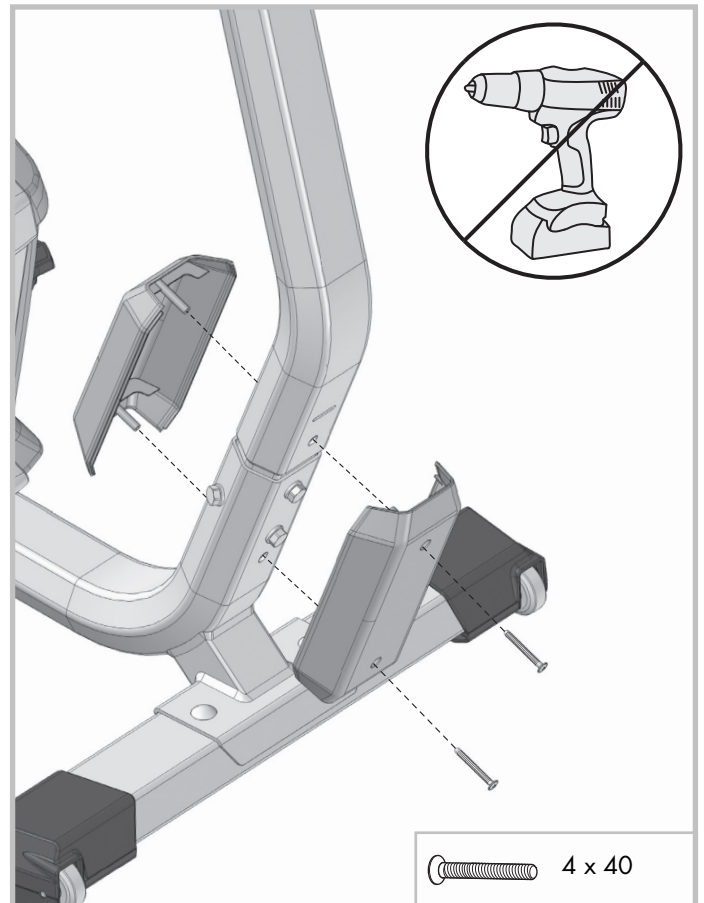
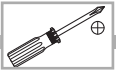

 M 8x16 · · ø16x8,3
 $\vec{M} = 20-25 \text{ Nm}$

4

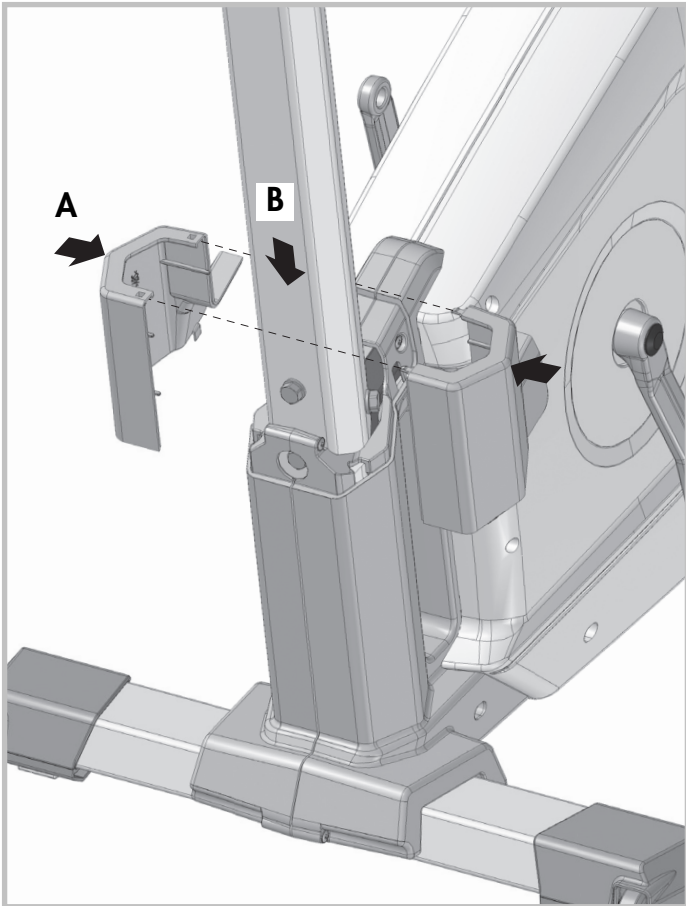

 4 x 40

4 (07689-450/650 S4, S6)



5a

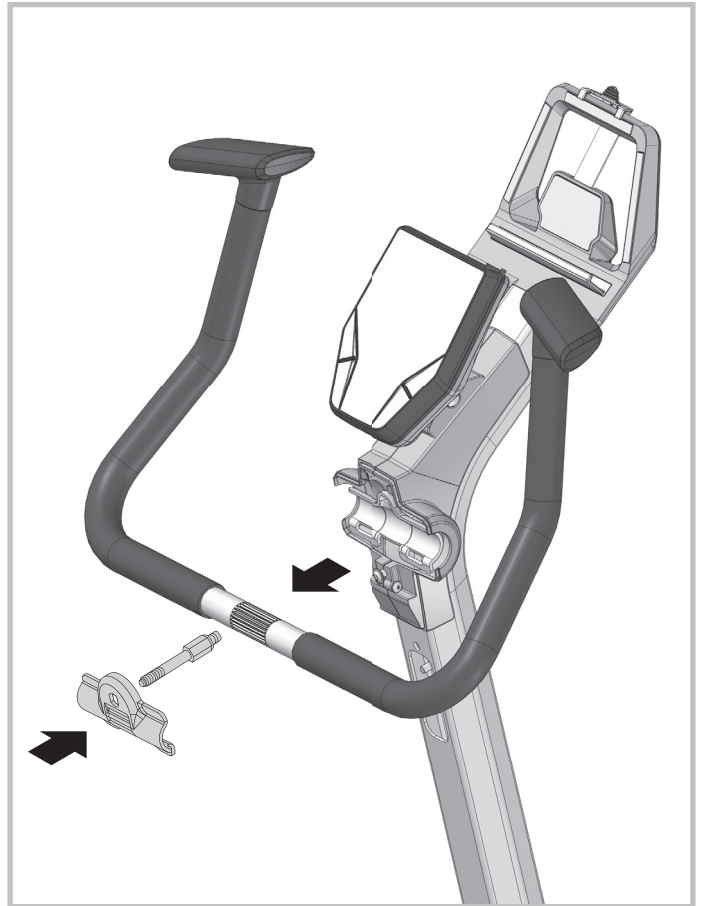

5a (07689-900 C12)

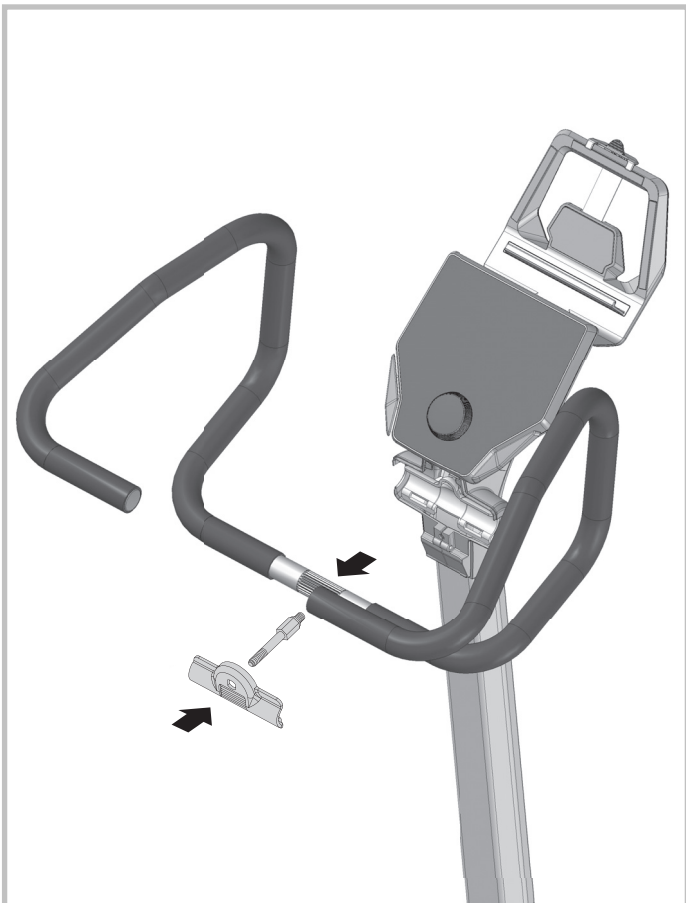

5b

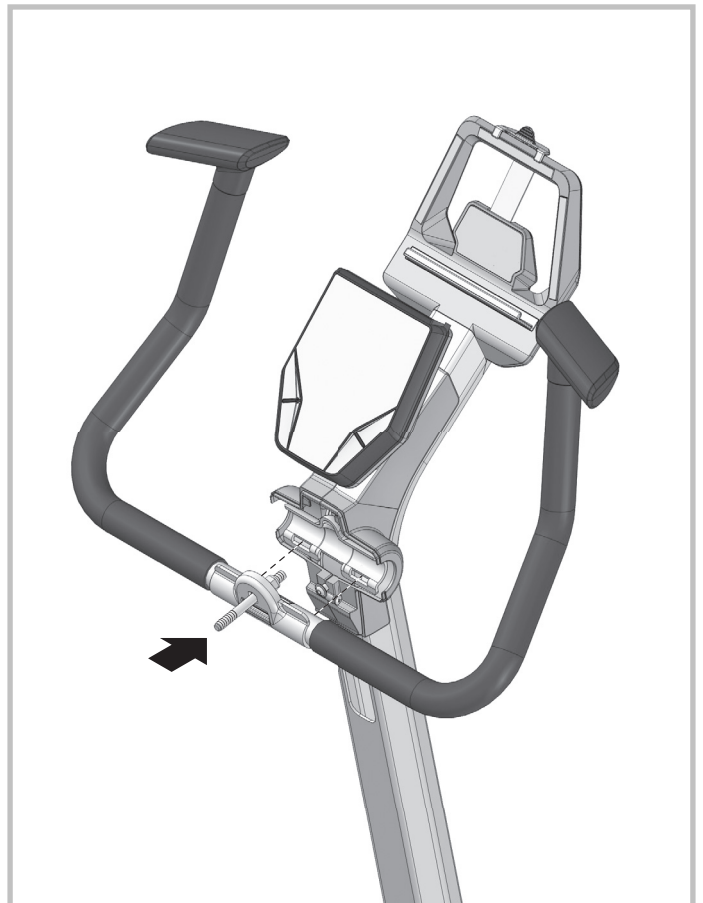

5b (07689-900 C12)

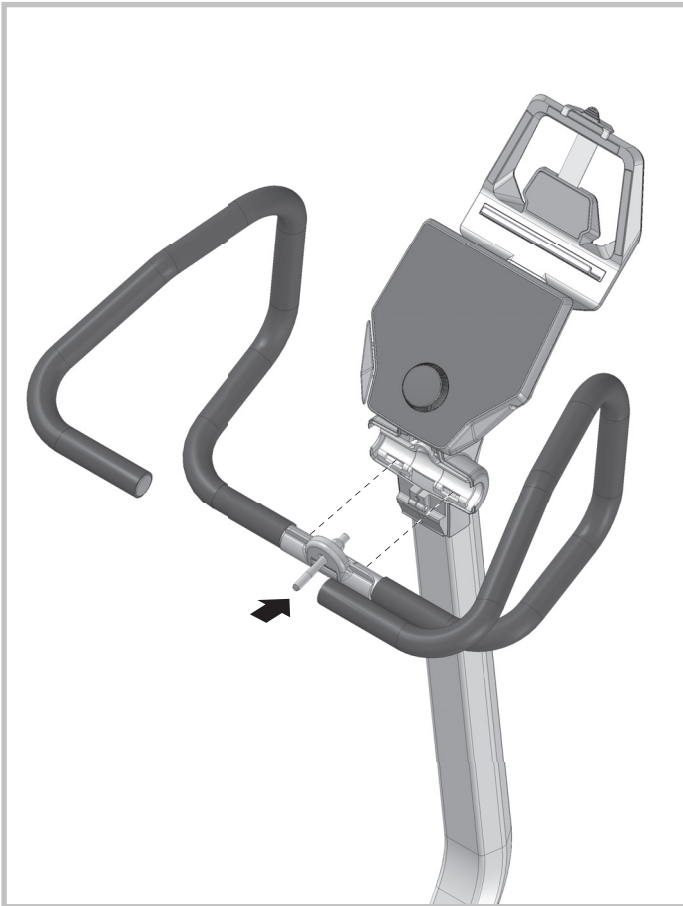

5c

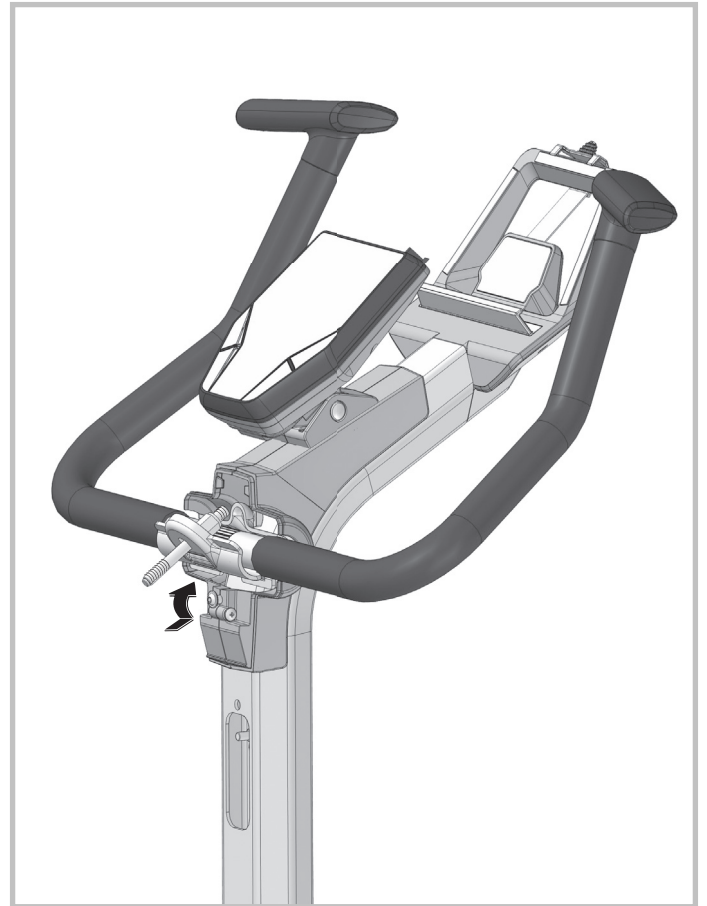

5c (07689-900 C12)

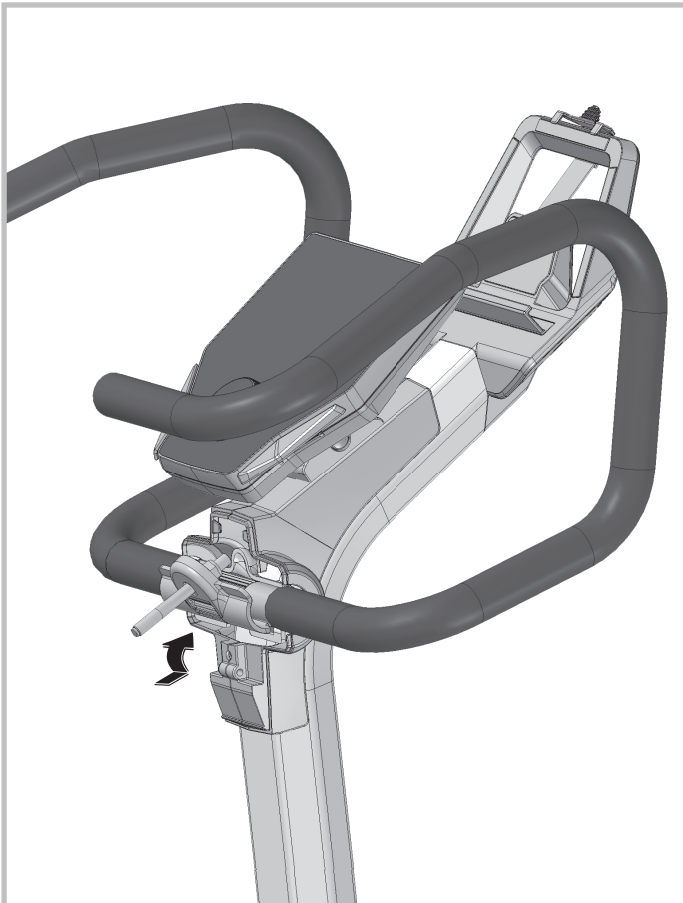

5d

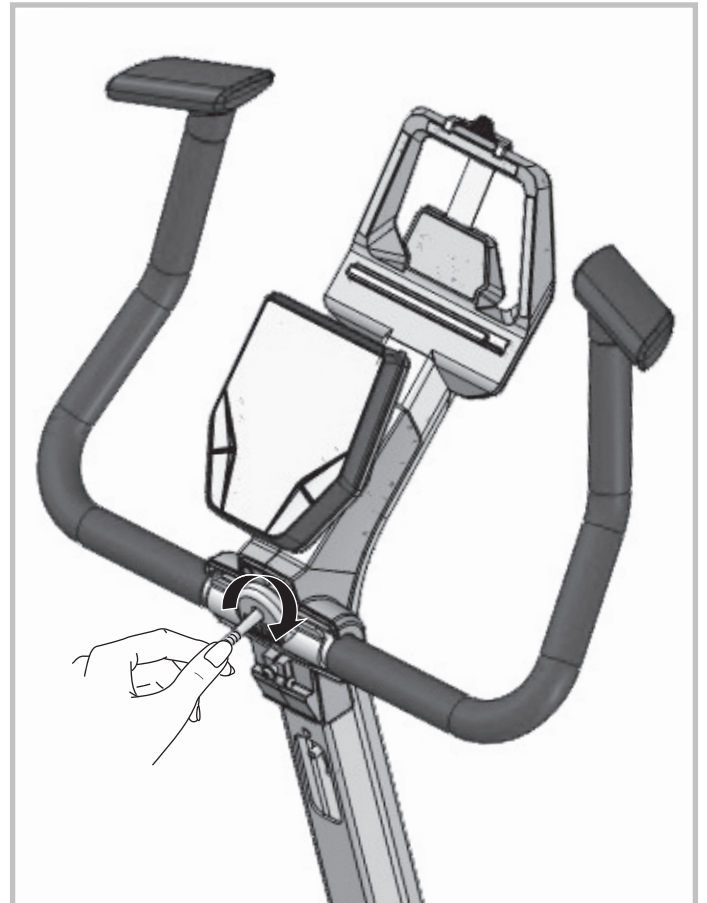

5d (07689-900 C12)

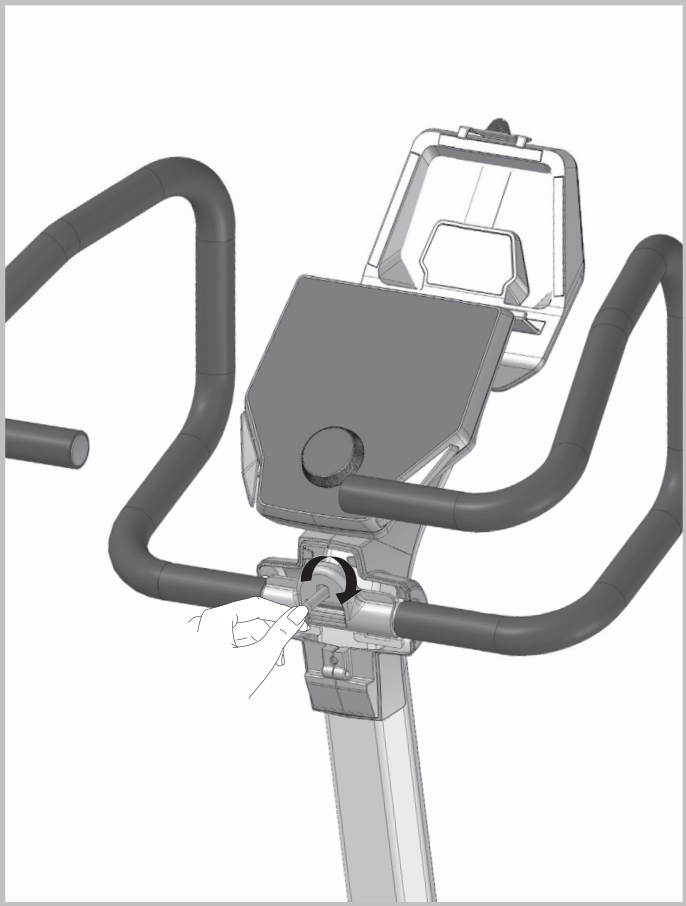

5e

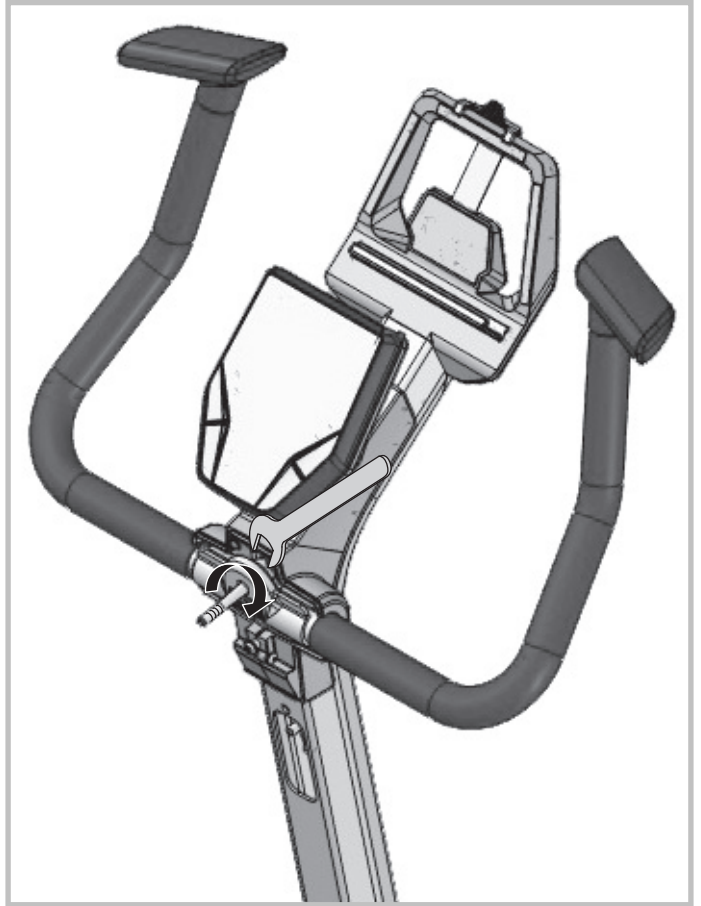
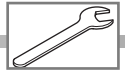

5e (07689-900 C12)

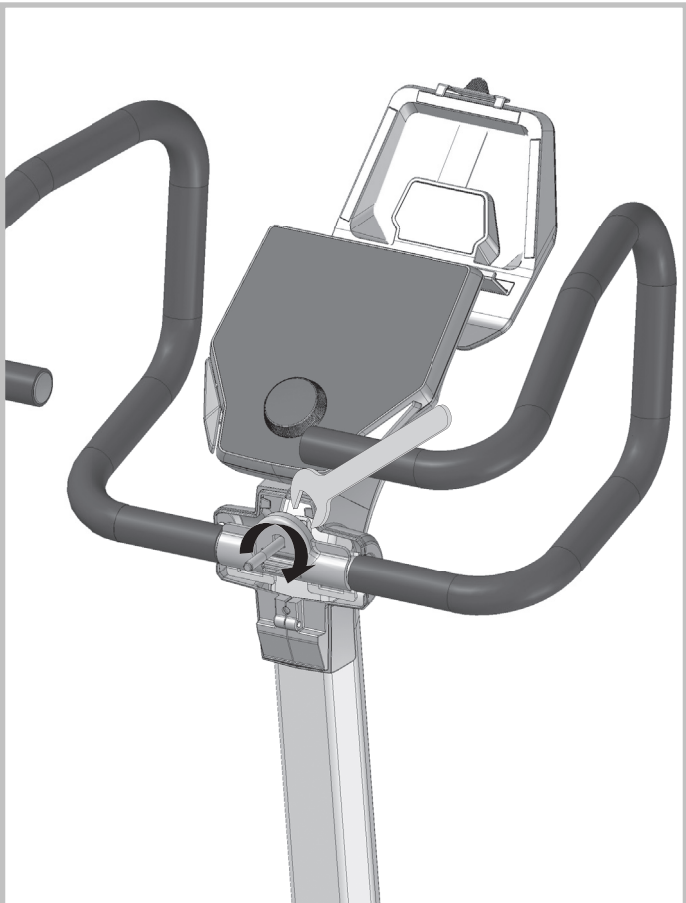
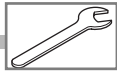

6a

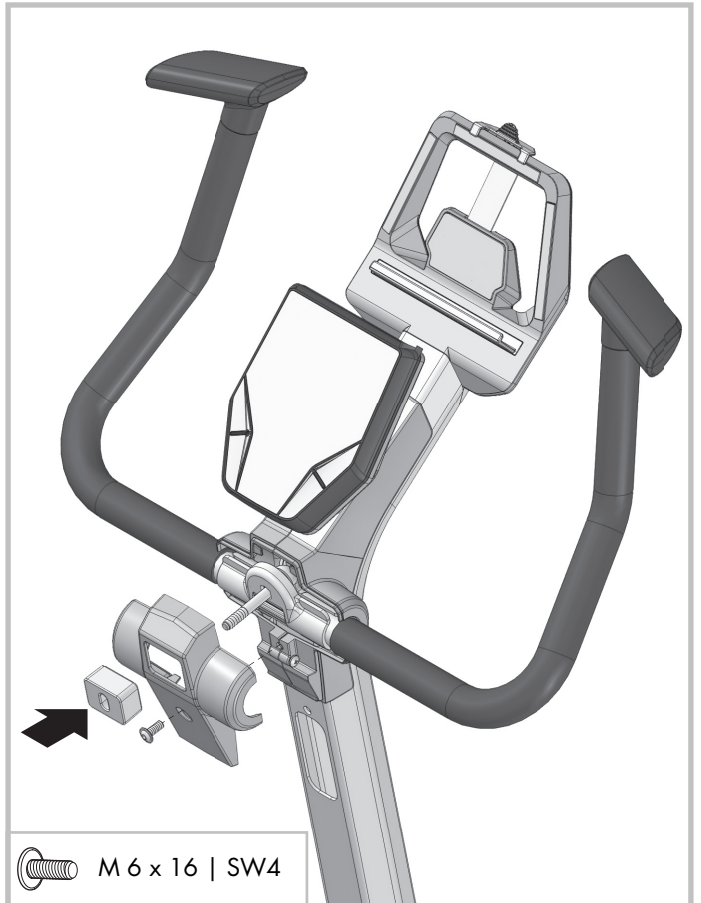
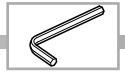

 M 6 x 16 | SW4

6b

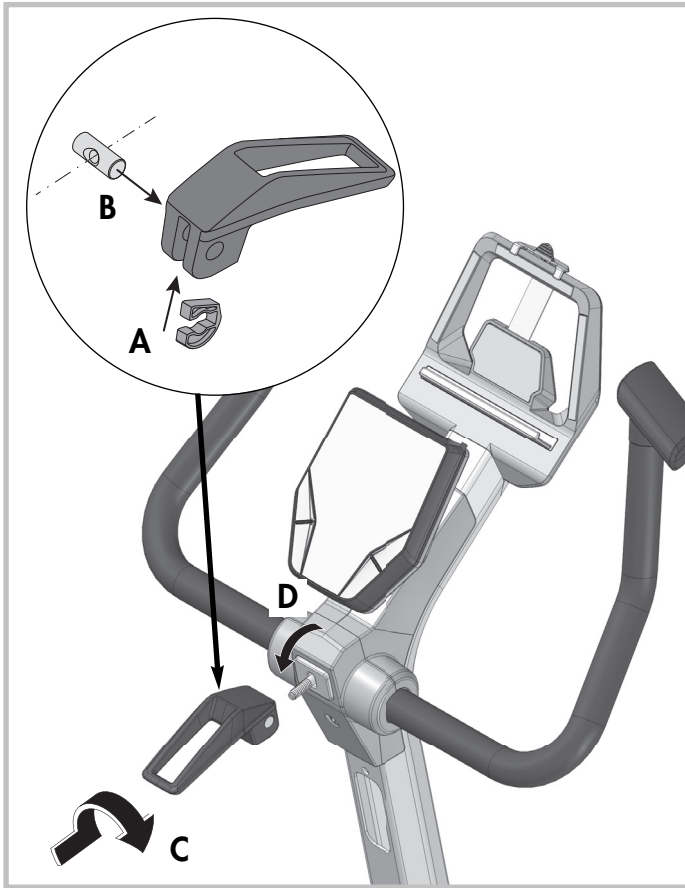

8

7 (07689-200 C2)

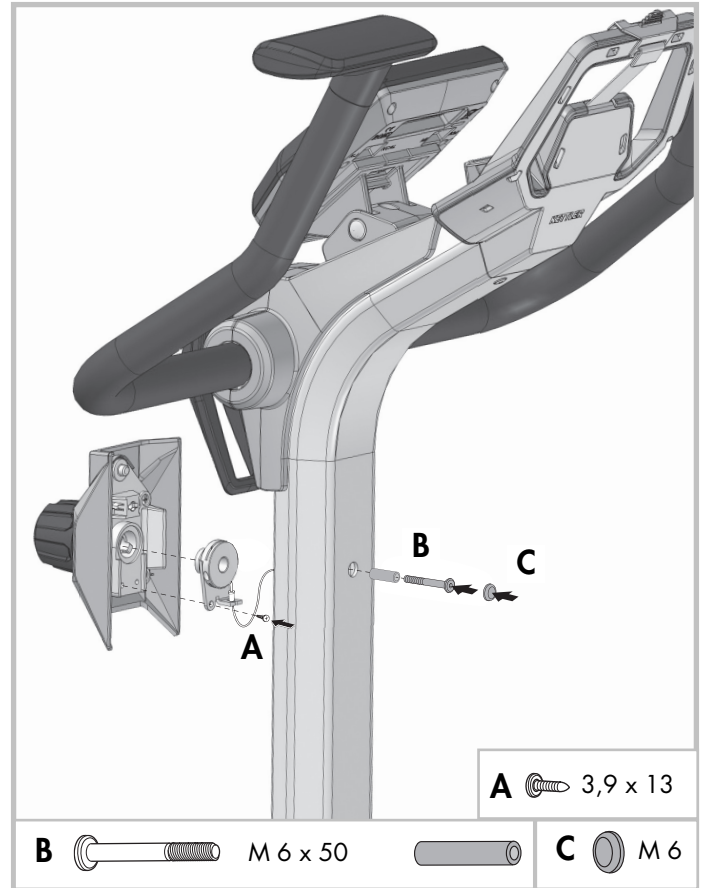
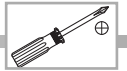
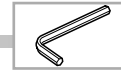

9

A 3,9 x 13

B M 6 x 50



C M 6

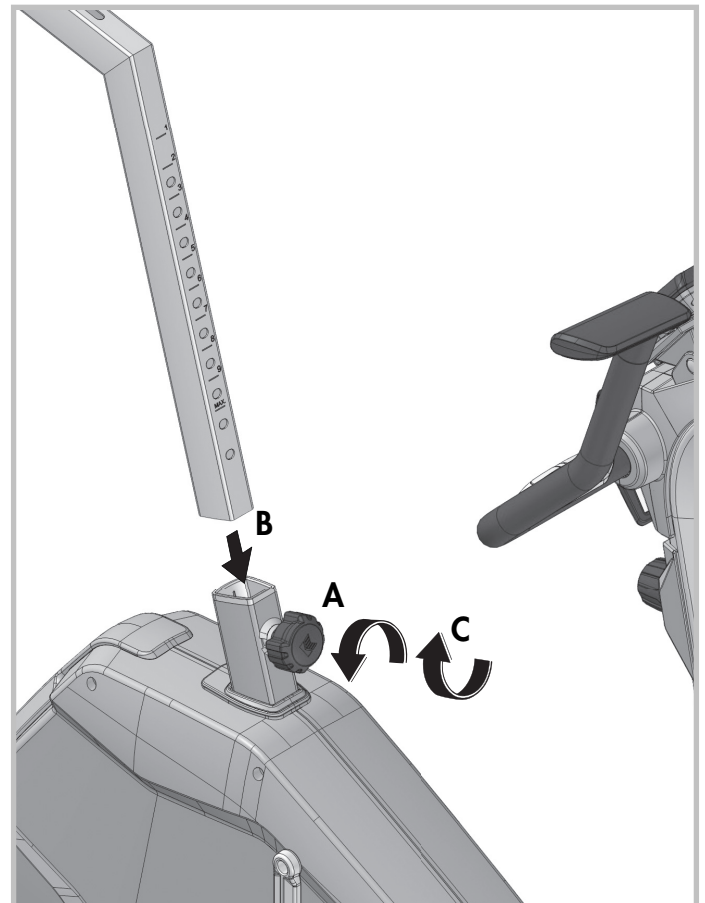
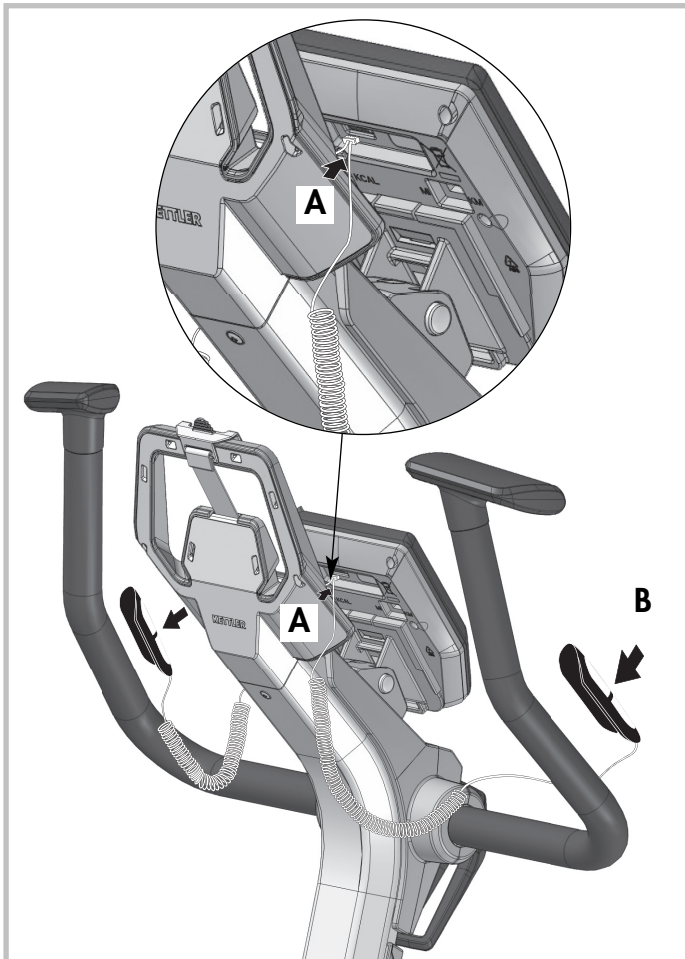

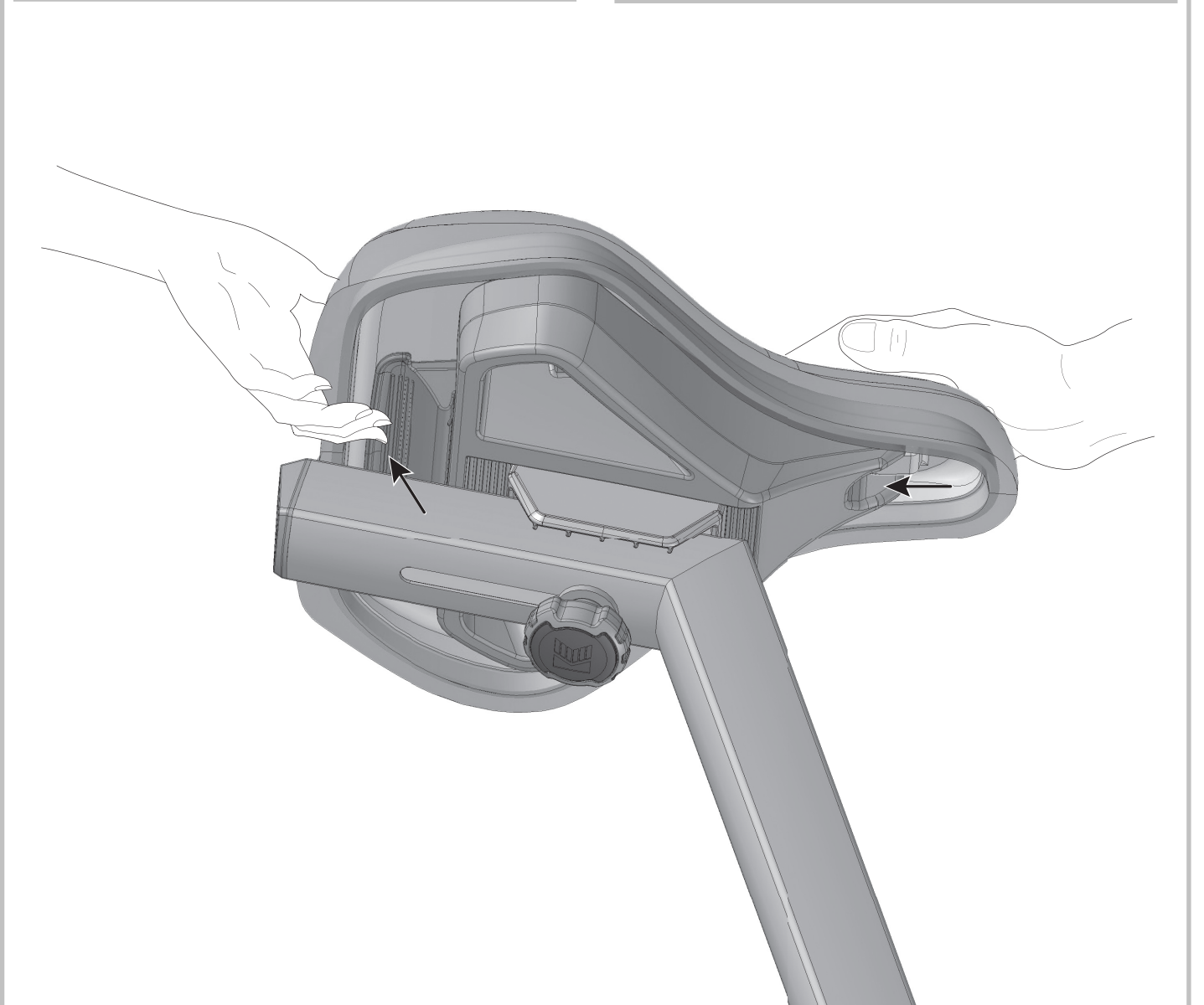
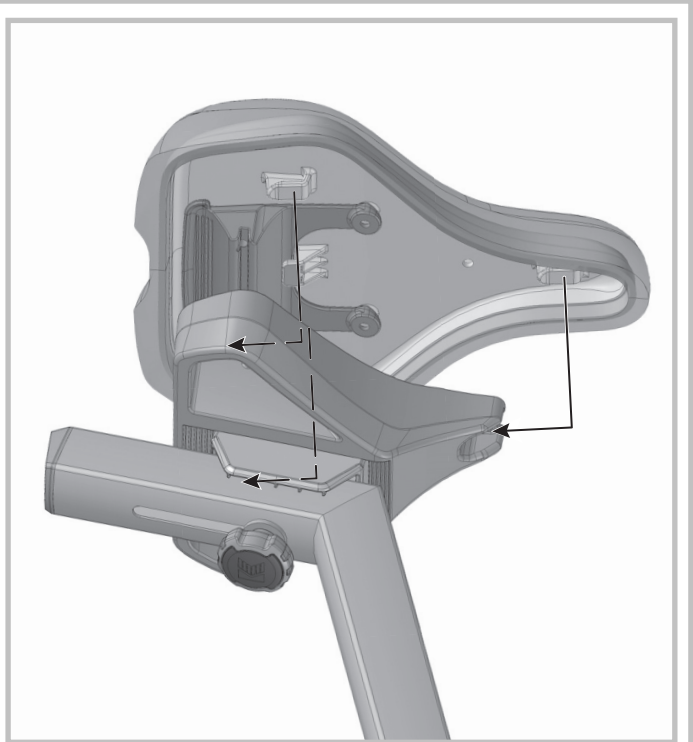
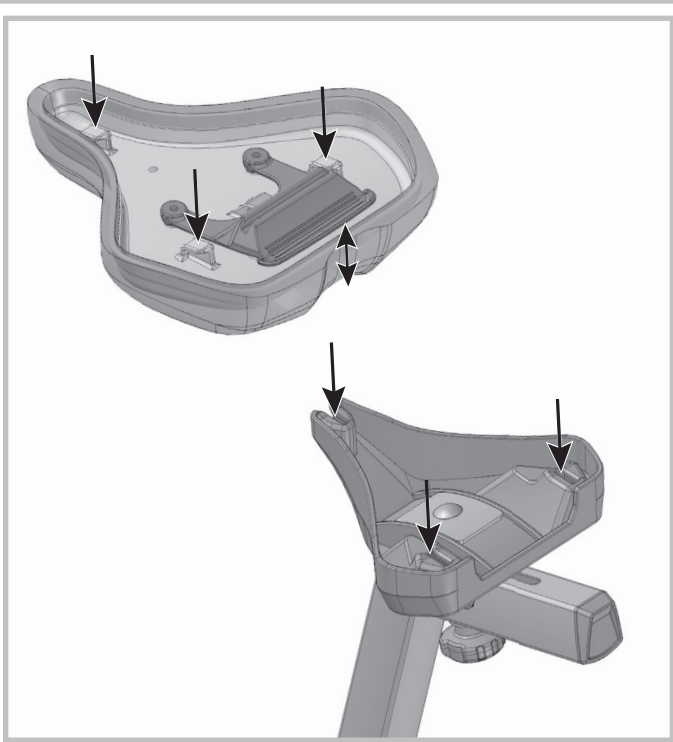

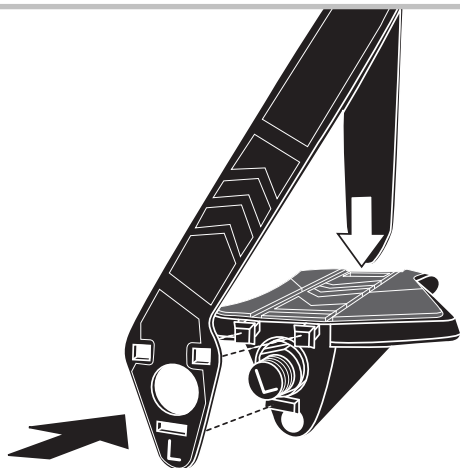

- DE - Zur Montageerleichterung die Zehriemen im warmen Wasser anwärmen.
- EN - In order to make installation easier, gently warm the foot strap in warm water.
- FR - Pour faciliter le montage, réchauffer les sangles des pédales dans de l'eau chaude.
- NL - Om de montage te vergemakkelijken de voetriemen in warm water verwarmen.
- ES - Para facilitar el montaje téplense las correas de fijación de los pedales en agua caliente.
- IT - Per facilitare il montaggio, riscaldare le cinghie dei pedali in acqua calda.
- PL - W celu ułatwienia montażu pasek pedału podgrzać w ciepłej wodzie.
- CS - Za účelem usnadnění montáže nahřejte třmen v teplé vodě.
- DK - Opvarm pedalstropperne i varmt vand så de er nemmere at montere.
- PT - Para facilitar a montagem, é conveniente aquecer previamente as fivelas de fixação do pé em água quente.
- RU - Чтобы облегчить монтаж, подогрейте ремни в теплой воде.

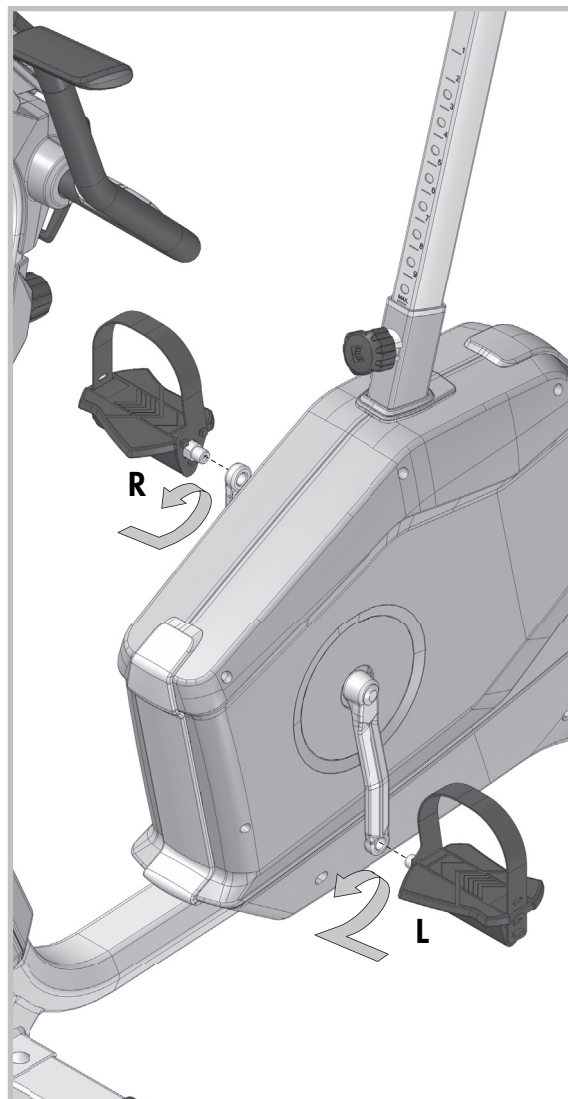
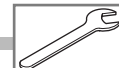

Handhabungshinweise

- EN - Handling
 - FR - Utilisation
 - NL - Handleiding
 - ES - Aplicación

- IT - Utilizzo
 - PL - Zastosowanie
 - CS - Pokyny k manipulaci

- PT - Notas sobre o manuseamento
 - DA - Håndtering
 - RU - Указания по обращению

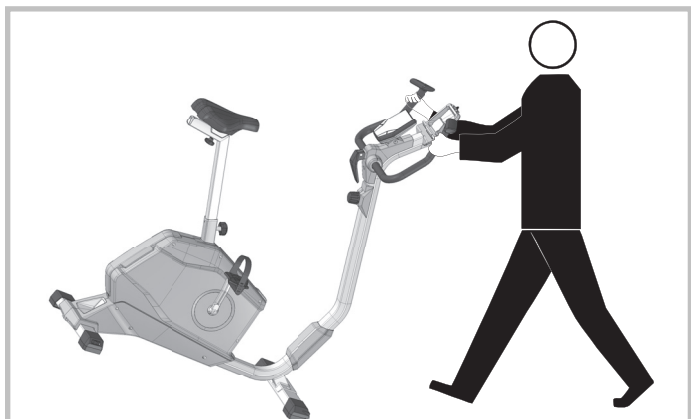
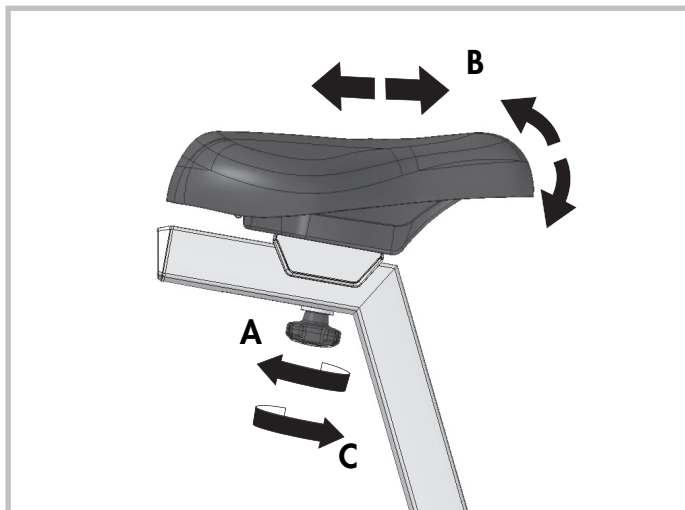
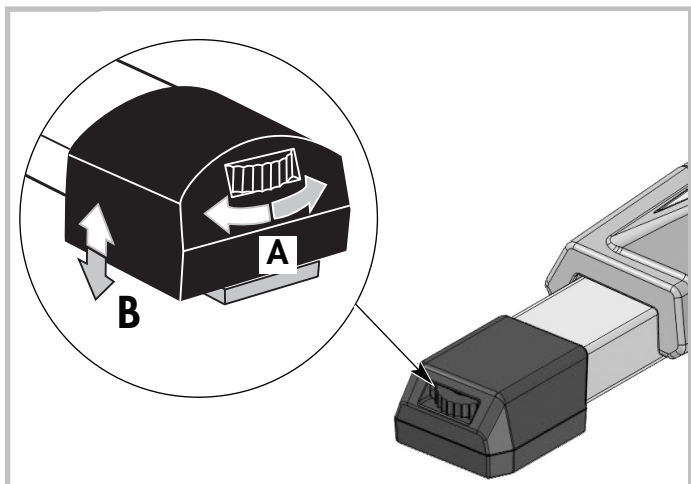
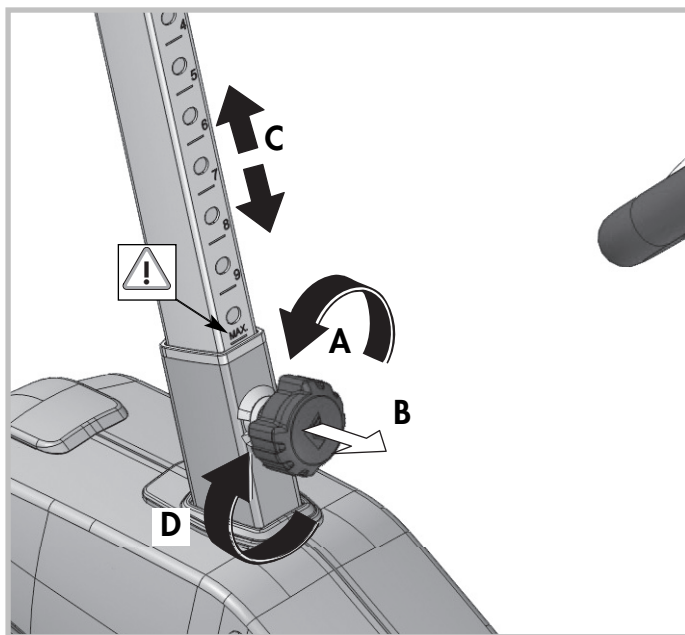
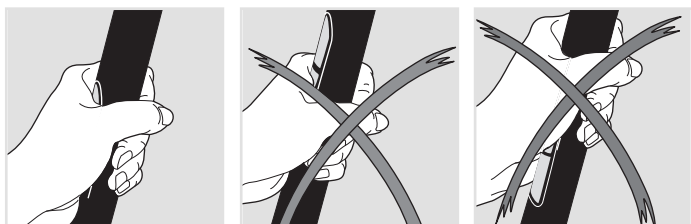
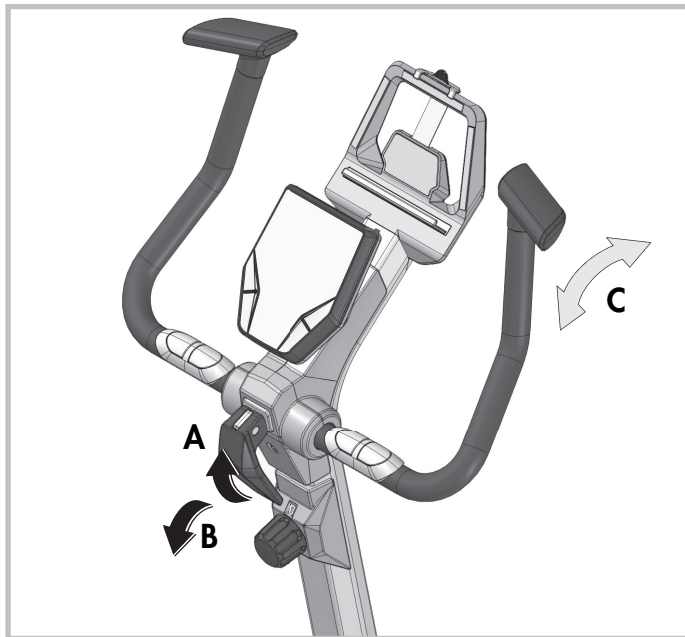
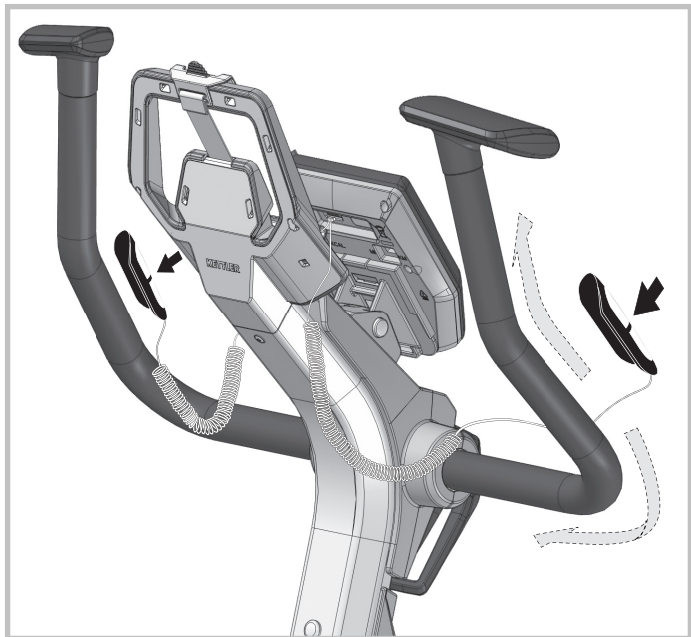

Batteriewechsel (07689-200 C2)

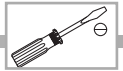

rem por completo, é necessário substituir as pilhas. O computador tem duas pilhas. Para substituir as pilhas:

- Remova a tampa do compartimento das pilhas e substitua as pilhas usadas por duas pilhas novas do tipo AA 1,5 V.
- Coloque as pilhas conforme indicado no fundo do compartimento.
- Se, ao ligar novamente, verificar algum defeito no funcionamento, retire as pilhas e volte a colocá-las de seguida.

Vigtigt: Garantien dækker ikke opbrugte batterier.

Bortskaffelse af brugte batterier og akkumulatorer.

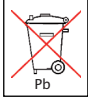

Dette symbol viser, at batterier og akkumulatorer ikke må smides i det normale husholdningsaffald.

Bogstaverne Hg (kviksølv) og Pb (bly) under skraldespanden med et kryds over henviser til, at et batteri/en akkumulator indeholder mere end 0,0005% kviksølv eller 0,004% bly. Forkert bortskaffelse skader miljøet og helbredet, ved genanvendelse af materialer spares der på værdifulde råstoffer.

Fjern alle batterier/akkumulatorer, når dette produkt er udtjent, og aflever dem ved et modtagelsessted for genanvendelse af batterier eller elektriske og elektroniske apparater.

Du kan få informationer om modtagelsessteder hos kommunen, det lokale renovationselskab eller salgsstedet for dette apparat.

Næsten alle batterier indeholde kemikalier, der er ufarlige for huden, men som alligevel skal behandles som alle andre kemikalier. Vær forsigtig med batterier, der lækker, og gør apparatets batterirum grundigt rent. Batterier, der lækker, skal bortskaffes fagligt forsvarligt. Benyt beskyttelseshandsker og vask hænderne grundigt. Hvis batterisyre sluges eller kommer i øjnene, skal du straks opsøge læge.

- RU - Замена батареек

Если изображение на дисплее плохо видно или отсутствует вообще, необходимо заменить батарейки. Компьютер комплектуется двумя батарейками. Выполните замену батареек следующим образом:

- Снимите крышку отсека для батареек и вставьте две новых батарейки типа AA с напряжением 1,5 В.
- При вставке батареек обратите внимание на маркировку на дне отсека.
- Если после повторного включения компьютер не функционирует правильно, еще раз ненадолго извлеките батарейки и снова вставьте их.

Важно: гарантия не распространяется на батарейки.

Утилизация использованных батареек и аккумуляторов.



Этот значок указывает на то, что батарейки и аккумуляторы нельзя выбрасывать вместе с бытовыми отходами.

Буквы Hg (ртуть) и Pb (свинец) под зачеркнутым мусорным баком говорят о том, что в батарейке/аккумуляторе доля ртути составляет более 0,0005% или доля свинца составляет более 0,004%.

Неправильная утилизация вредит окружающей среде и здоровью людей, повторная переработка материалов позволяет сберечь ценное сырье.

При выводе этого изделия из эксплуатации извлеките батарейки/аккумуляторы и сдайте их в приемный пункт, ответственный за утилизацию батареек, электроприборов и электроники.

Сведения о соответствующих приемных пунктах вы можете получить в местных органах власти, на предприятии, занимающемся утилизацией, или в

магазине, в котором было приобретено устройство.

Почти все батареи содержат химикалии, которые не являются опасными для кожи, но с ними, тем не менее, необходимо обращаться как с любыми другими химикалиями. Всегда принимайте меры предосторожности, когда батареи изношены и основательно очищайте оборудование. Отработанная батарея должна утилизироваться квалифицированным образом. Защищайте Ваши руки перчатками и мойте их основательно по окончании работ. Если вы проглотили кислоту батареи или она попала в глаза, немедленно посетите врача

Handhabung

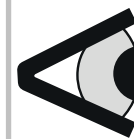
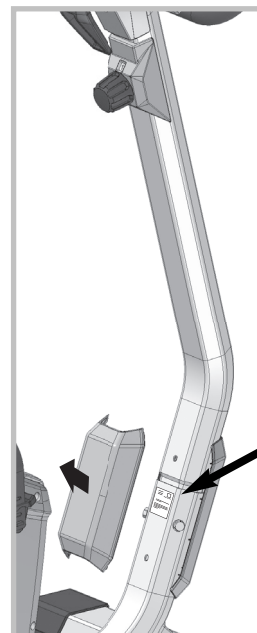

Heinz Kettler GmbH & Co. KG
Hauptstrasse 28
D 59463 Ense Parsit

A/N 88888-888

S/N 4434443 A4612 7777

DIN EN 846-9/-1, AS



Max. ### kg

Made in Germany

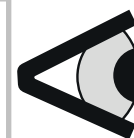
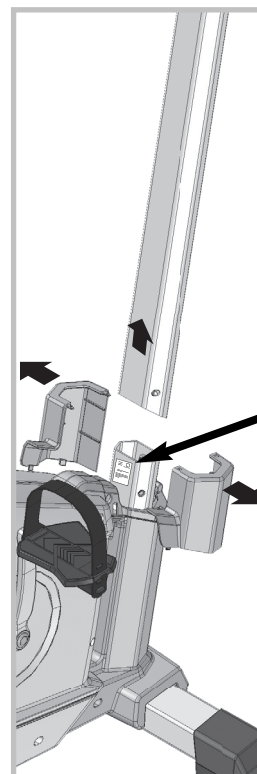

Heinz Kettler GmbH & Co. KG
Hauptstrasse 28
D 59463 Ense Parsit

A/N 88888-888

S/N 4434443 A4612 7777

DIN EN 846-9/-1, AS



Max. ### kg

Made in Germany



Art.-Nr. 07689-450/-650 (S4, S6)

Demontage der Pedalarms

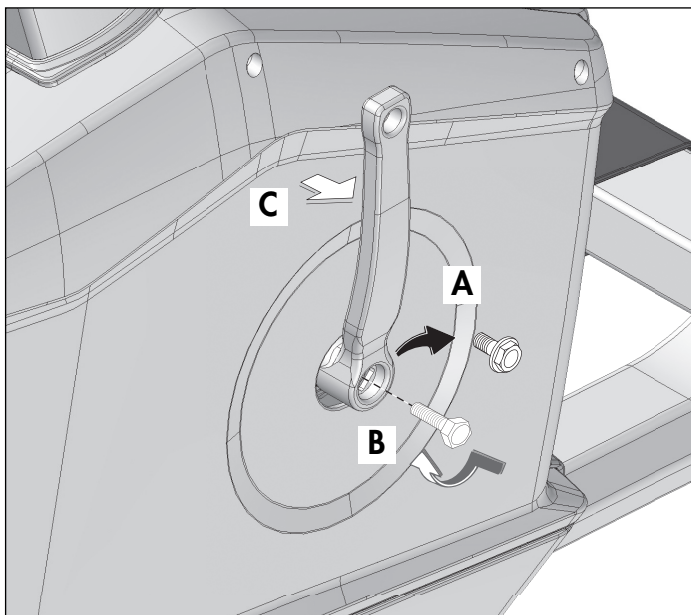
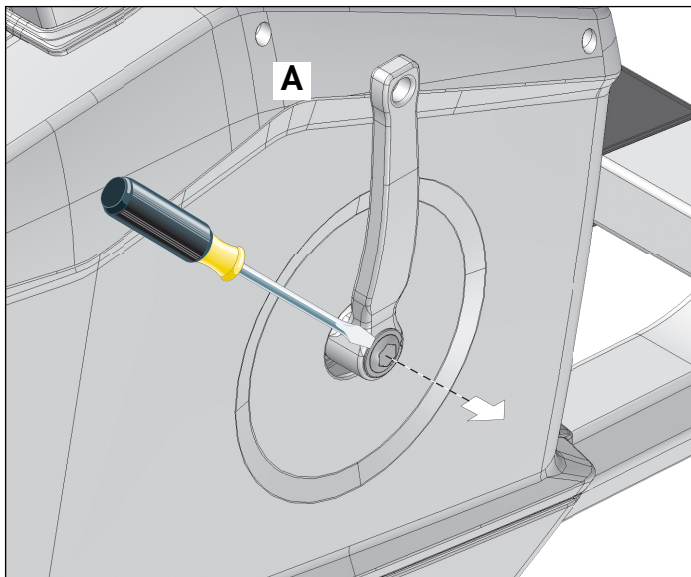

- DE - Gehört nicht zum Lieferumfang.
- EN - Not included.
- FR - Ne fait pas partie du domaine de livraison.
- NL - Is niet bij de levering inbegrepen.
- ES - No forma parte del volumen de entrega.
- IT - Non in dotazione alla fornitura.
- PL - Nie należy do zakresu dostawy.
- CS - Nepatří do rozsahu dodávky.
- PT - Não está incluído nas peças fornecidas.
- DA - Er ikke inkluderet i leveringsomfanget.
- RU - Не входит в комплект поставки.

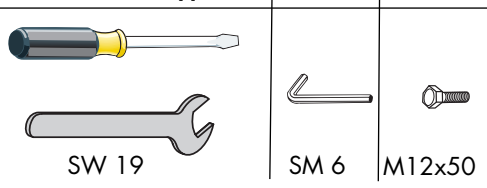

Zum Abziehen des Pedalarms entfernen Sie zuerst die Schutzkappe und Schraube (A). Halten Sie den Pedalarm fest und drehen Sie eine Schraube M12 (gehört nicht zum Lieferumfang) in die Gewindeöffnung (B). Nach einigen Umdrehungen können Sie den Pedalarm abnehmen (C).

Demontage der Pedalarms

- EN - Removal of pedal arms

To pull off the pedal arms remove cap and screw (A). Grip the pedal arm tightly, and screw in an M12 bolt (not supplied) into the thread (B). After a few turns you may take off the pedal arm (C)

- FR - Démontage de la manivelle

Enlevez d'abord le capot de protection ainsi que la vis (A) avant de retirer le bras de la pédale. Tenez le bras de la pédale et vissez une vis M12 (ne fait pas partie de la gamme de livraison) dans l'ouverture de filetage (B). Vous pouvez retirer le bras de la pédale (C) après plusieurs tours.

- NL - Demontage van de krenk

Voor het losmaken van de cranks, verwijdert u eerst het beschermcapje en schroef (A). Houd de crank vast en draai er een M12 schroef in (niet inbegrepen bij de levering) in de draadopening (B). Na enkele omwentelingen kunt u de crank verwijderen (C).

- ES - Desmontaje de las manivelas de pedal

Para quitar la manivela de pedal hay que quitar primero la tapa protectora y el tornillo (A). Retenga la manivela de pedal y apriete un tornillo M12 (no forma parte del volumen de suministro) en la rosca (B). Después de haber efectuado algunas vueltas podrá quitar la manivela de pedal (C).

- IT - Smontaggio dell'attacco del pedale

Per togliere l'attacco del pedale togliete prima il coperchietto protettivo e la vite (A). Tenete fermo l'attacco del pedale e girate una vite M12 (non compresa nella fornitura) nella filettatura (B). Dopo aver effettuato alcuni giri, potete togliere l'attacco del pedale (C).

- PL - Demontaż ramion pedału

W celu zdjęcia ramienia pedału należy najpierw usunąć osłonę i wykręcić śrubę (A). Przytrzymując ramię pedału wkręć śrubę M12 (nie należy do zakresu dostawy) w gwintowany otwór (B). Po kilku obrotach możesz zdjąć ramię pedału (C).

- CS - Demontáž kliky pedálu

Pro sejmutí kliky pedálu nejprve odejměte ochrannou čepičku a šroub (A). Pevně přidrže kliku pedálu a do závitového otvoru (B) zašroubujte šroub M12 (nepatří do rozsahu dodávky). Po několika otočeních lze kliku pedálu odebrat (C).

- DA - Afmontering af pedalarms

Fjern først beskyttelseskappen og skruen (A) inden pedalarmsen tages af. Tag fat i pedalarmsen og skrue en M 12 bolt (er ikke inkluderet i leveringsomfanget) i gevindåbningen (B). Efter nogle få omdrejninger kan pedalarmsen tages af (C).

- PT - Desmontagem dos braços do pedal

Para retirar o braço do pedal, remova primeiro a capa de protecção e o parafuso (A). Segure bem o braço do pedal e aparafuse um parafuso M12 (não está incluído nas peças fornecidas) no furo da rosca (B). Depois de dar algumas voltas, pode levantar o braço do pedal (C)

Demontage der Pedalarmer

- RU - Демонтаж рычагов педалей

Для снятия рычага педали сначала удалите защитный колпачок и винт (A). Удерживая рычаг педали, вкрутите винт M12 (не входит в комплект поставки) в резьбовое отверстие (B). Сделав несколько оборотов, можно снять рычаг педали (C).

Handhabungshinweise

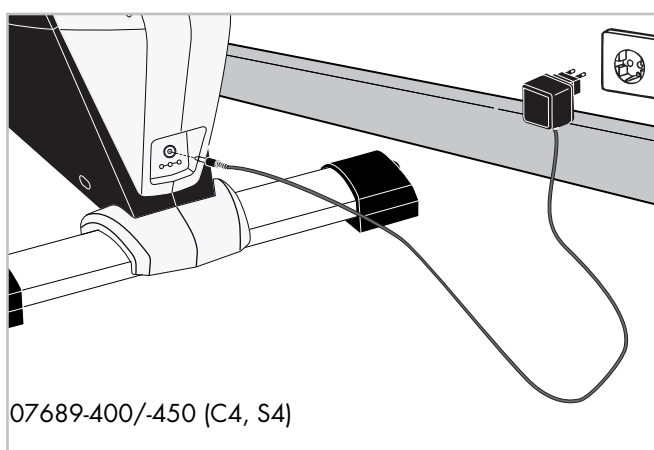

07689-400/-450 (C4, S4)

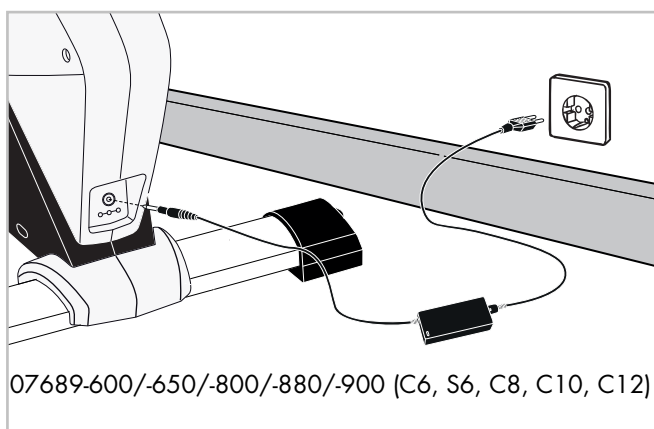

07689-600/-650/-800/-880/-900 (C6, S6, C8, C10, C12)

- DE - Bei Geräten mit Netzteil: **Achtung!** Betrieb nur mit mitgeliefertem Original-Netzteil der Original-KETTLER-Ersatzteil (siehe Ersatzteilliste) zulässig. **Ansonsten Gefahr der Beschädigung.**
- EN - For products with power supply: **Attention!** Only use with original power unit as supplied, or with original KETTLER spare part (see spare part list). **Otherwise this may result in damage.**
- FR - Pour les appareils avec bloc secteur: **Attention!** Exploiter uniquement l'appareil avec son bloc secteur original qui fait partie de la fourniture ou une pièce de rechange originale de KETTLER (voir liste des pièces de rechange). **Sinon risque de détérioration.**

- NL - Bij apparaten met transformator: **ATTENTIE!** gebruik alleen toegestaan met de bijgeleverde originele transformator of origineel KETTLER onderdeel (zie onderdelenlijst). **Anders bestaat er beschadiginggevaar.**
- ES - En aparatos con fuente de alimentación: **¡Atención!** Funcionamiento solamente autorizado con la fuente de alimentación original suministrada o con pieza de recambio original de KETTLER (ver lista de piezas de recambio). **De lo contrario podría ocasionar daños.**
- IT - Apparecchi con alimentatore: **Attenzione!** L'utilizzo è consentito soltanto con l'alimentatore originale fornito in dotazione oppure con parte di ricambio originale della KETTLER (vedasi lista delle parti di ricambio). **Altrimenti sussiste il rischio di danneggiamenti.**
- PL - Dotyczy urządzeń z zasilaczem: **Uwaga!** Eksploatacja urządzenia jest możliwa tylko z dostarczonym oryginalnym zasilaczem lub z oryginalnym urządzeniem zastępczym marki KETTLER (patrz Lista części zamiennych). **W przeciwnym razie istnieje ryzyko uszkodzenia.**
- CS - U přístrojů se síťovým zdrojem: **Pozor!** Provoz je přípustný pouze s originálním síťovým zdrojem obsaženým v dodávce nebo originálním náhradním dílem od firmy KETTLER (viz seznam náhradních dílů). **Jinak vzniká nebezpečí poškození.**
- PT - Em aparelhos com cabo: **Atenção!** O funcionamento só é permitido com o cabo original fornecido ou com a peça sobressalente original KETTLER (ver lista de peças sobressalentes). **Caso contrário, perigo de danos.**
- DA - Maskiner med netdel: **OBS!** Det er kun tilladt at bruge den medleverede originale netdel eller den originale reservedel fra KETTLER (se reservedelslisten). **I modsat fald kan maskinen beskadiges.**
- RU - Для устройств с блоком питания: **ВНИМАНИЕ!** Разрешается эксплуатация только с использованием оригинального блока питания, входящего в комплект поставки, или оригинальной запасной части KETTLER (см. список запчастей). **В противном случае существует опасность повреждения.**

Ersatzteilbestellung (07689-200/-400/-450 C2, C4, S4)

- EN - Spare parts order
- FR - Commande de pièces de rechange
- NL - Bestelling van reserveonderdelen
- ES - Pedido de recambios

- IT - Ordine di pezzi di ricambio
- PL - Zamówienie części zamiennych
- CS - Objednání náhradních dílů

- PT - Encomenda de peças sobressalentes
- DA - Bestilling af reservedele
- RU - Заказ запчастей

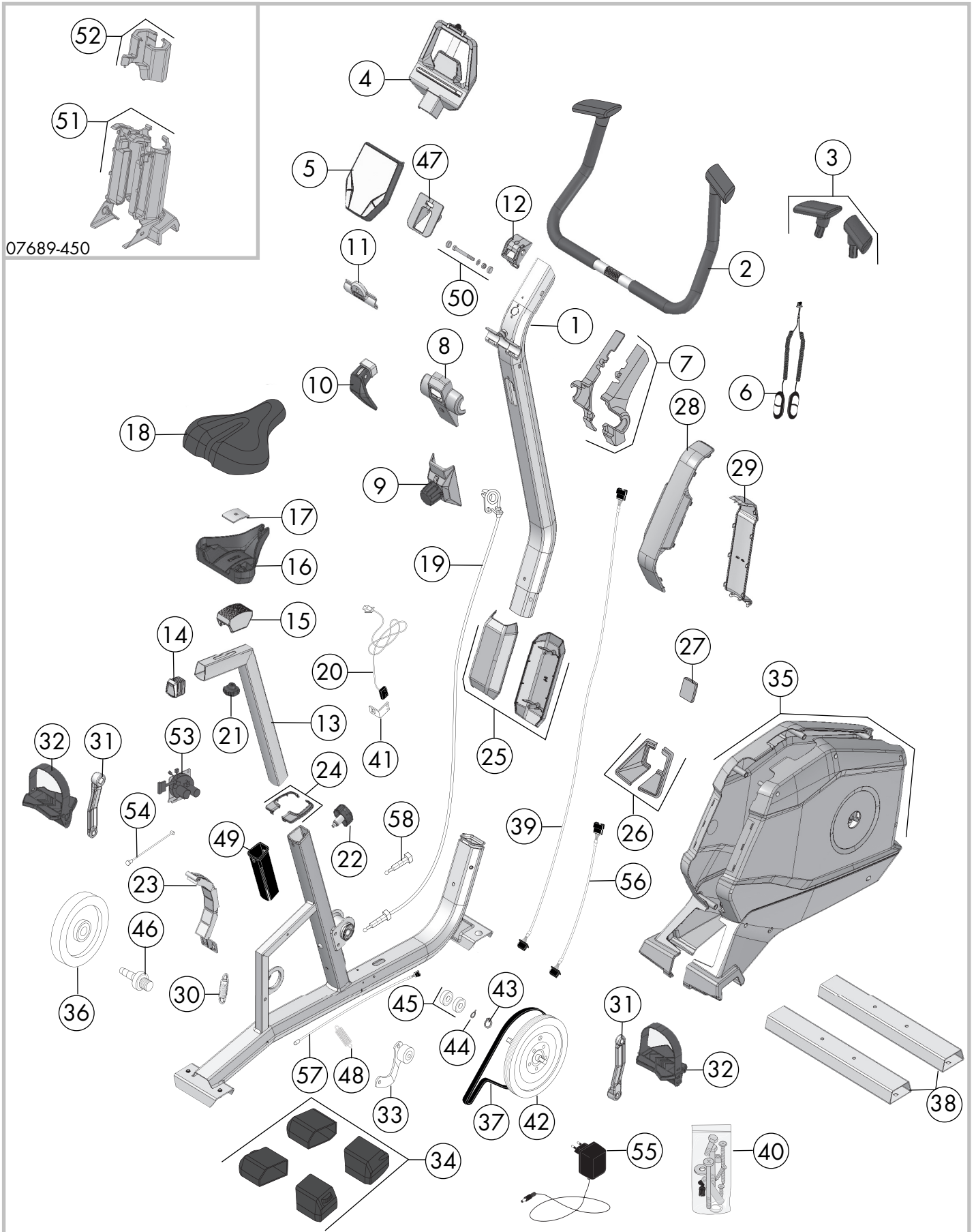

Ersatzteilbestellung (07689-200/-400/-450 C2, C4, S4)

Teil Nr.		Ersatzteil-Nr. für 07689-200 C2	Ersatzteil-Nr. 07689-400 C4	Ersatzteil-Nr. 07689-450 S4
1	1x	91150883	91150888	91150894
2	1x	91150887	91150887	91150887
3	1x	94604630	94604630	94604630
4	1x	94604631	94604631	94604631
5	1x	67001403	67001402	67001402
6	1x	67001415	67001415	67001415
7	1x	94604632	94604632	94604640
8	1x	70101332	70101332	70101332
9	1x	10121201	-	-
10	1x	94604633	94604633	94604633
11	1x	97201303	97201303	97201303
12	1x	70101331	70101331	70101331
13	1x	97100704	97100704	97100704
14	1x	70101326	70101326	70101326
15	1x	70101325	70101325	70101325
16	1x	72008323	72008323	72008323
17	1x	97202898	97202898	97202898
18	1x	72008324	72008324	72008324
19	1x	91140504	-	-
20	1x	67001412	67001413	67001413
21	1x	91170713	91170713	91170713
22	1x	10103805	10103805	10103805
23	1x	91140409-40	91140409-40	91140409-40
24	1x	94604634	94604634	94604634
25	1x	94604635	94604635	-
26	1x	94604636	94604636	94604636
27	1x	70120974	70127879	70127879
28	1x	70101342	70101342	70101342
29	1x	70101341	70101341	-
30	1x	25616646	25616646	25616646
31	1x	33001024	33001024	33001024
32	1x	33300021	33300021	33300021
33	1x	91140411-40	91140411-40	91140411-40
34	1x	91180617	91180617	91180617
35	1x	94604638	94604638	94604638
36	1x	91140406	91140406	91140406
37	1x	67005128	67005128	67005128
38	2x	91112225	91112225	91112225
39	1x	67001414	67001409	67001409
40	1x	91180614	91180615	91180615
41	1x	97201011	97201011	97201011
42	1x	91130118	91130118	91130118
43	1x	10709021	10709021	10709021
44	2x	10601003	10601003	10601003
45	2x	33100023	33100023	33100023
46	1x	91140408	91140408	91140408
47	1x	67001404	67001404	67001404
48	1x	25627990	25627990	25627990
49	1x	70131181	70131181	70131181
50	1x	94604639	94604639	94604639
51	1x	-	-	94604641
52	1x	-	-	94604642
53	1x	-	67001405	67001405
54	1x	-	43004071	43004071
55	1x	-	67001406	67001406
56	1x	-	67001410	67001410
57	1x	-	67001411	67001411
58	1x	-	70126466	70126466

Ersatzteilbestellung (07689-600/-650 C6, S6)

- EN - Spare parts order
- FR - Commande de pièces de rechange
- NL - Bestelling van reserveonderdelen
- ES - Pedido de recambios

- IT - Ordine di pezzi di ricambio
- PL - Zamówienie części zamiennych
- CS - Objednání náhradních dílů

- PT - Encomenda de peças sobressalentes
- DA - Bestilling af reservedele
- RU - Заказ запчастей

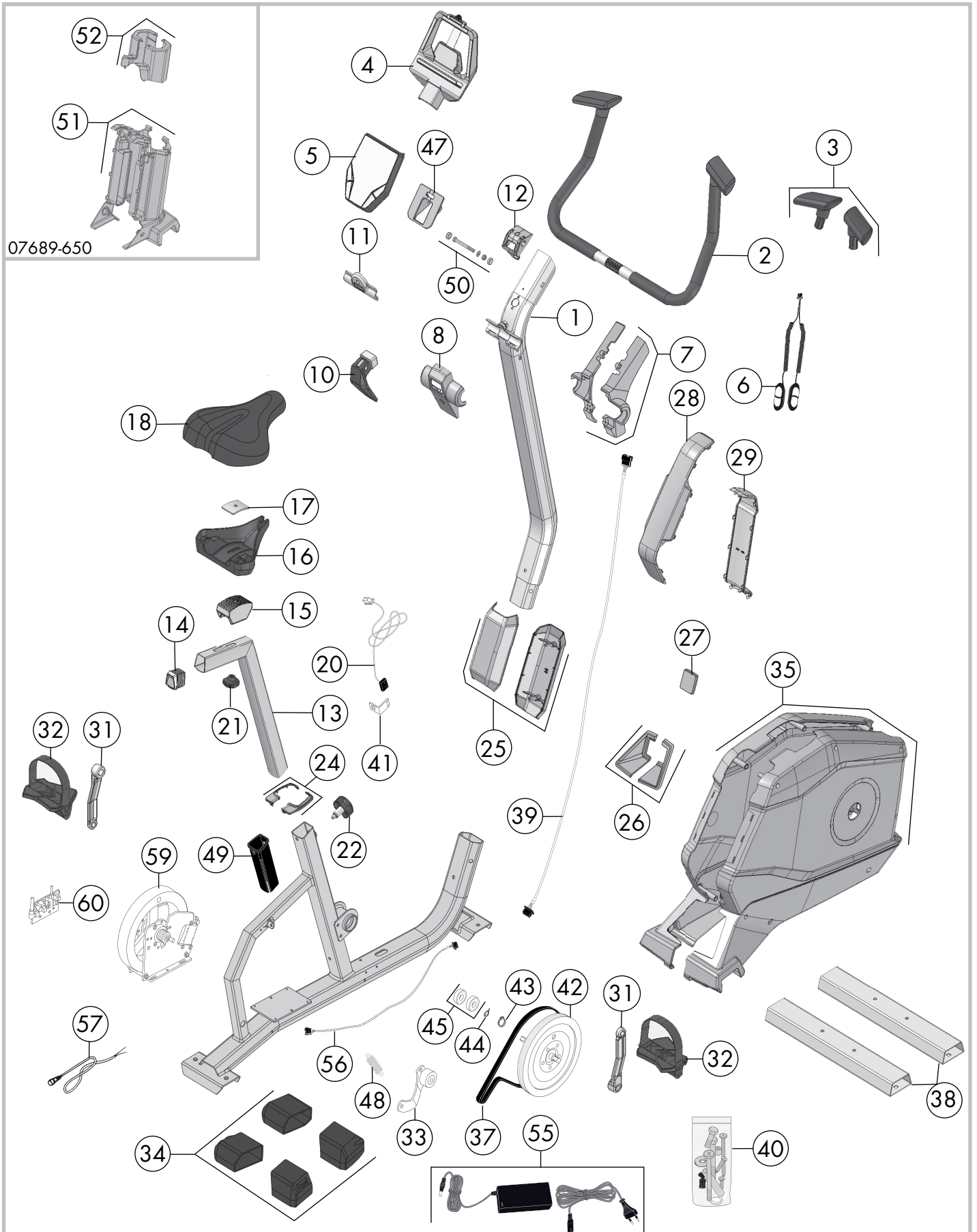

Ersatzteilbestellung (07689-600/-650 C6, S6)

Teil Nr.		Ersatzteil-Nr. für 07689-600 C6	Ersatzteil-Nr. für 07689-650 S6
1	1x	91150892	91150897
2	1x	91150887	91150887
3	1x	94604630	94604630
4	1x	94604643	94604643
5	1x	67001401	67001401
6	1x	67001415	67001415
7	1x	94604644	94604649
8	1x	70103597	70103597
10	1x	94604633	94604633
11	1x	97201303	97201303
12	1x	70101331	70101331
13	1x	97100704	97100704
14	1x	70101326	70101326
15	1x	70101325	70101325
16	1x	72008323	72008323
17	1x	97202898	97202898
18	1x	72008324	72008324
20	1x	67000664	67000664
21	1x	91170713	91170713
22	1x	10103805	10103805
24	1x	94604645	94604645
25	1x	94604646	-
26	1x	94604647	94604647
27	1x	70103607	70103607
28	1x	70103604	70103604
29	1x	70103603	-
31	1x	33001027	33001027
32	1x	33300021	33300021
33	1x	91140497	91140497
34	1x	91180618	91180618
35	1x	94604648	94604648
37	2x	67005134	67005134
38	1x	91112228	91112228
39	1x	67001048	67000874
40	1x	91180615	91180615
41	1x	19003001	19003001
42	1x	91130125	91130125
43	2x	10709021	10709021
44	2x	10601003	10601003
45	1x	33100023	33100023
47	1x	67001404	67001404
48	1x	25639563	25639563
49	1x	70103594	70103594
50	1x	94604639	94604639
51	1x	-	94604650
52	1x	-	94604651
55	1x	42860015	42860015
56	1x	67001003	67001003
57	1x	67001021	67001021
59	1x	91140500	91140500
60	1x	67001009	67001009

Ersatzteilbestellung (07689-800/-880/-900 C8, C10, C12)

- EN - Spare parts order
- FR - Commande de pièces de rechange
- NL - Bestelling van reserveonderdelen
- ES - Pedido de recambios

- IT - Ordine di pezzi di ricambio
- PL - Zamówienie części zamiennych
- CS - Objednání náhradních dílů

- PT - Encomenda de peças sobressalentes
- DA - Bestilling af reservedele
- RU - Заказ запчастей

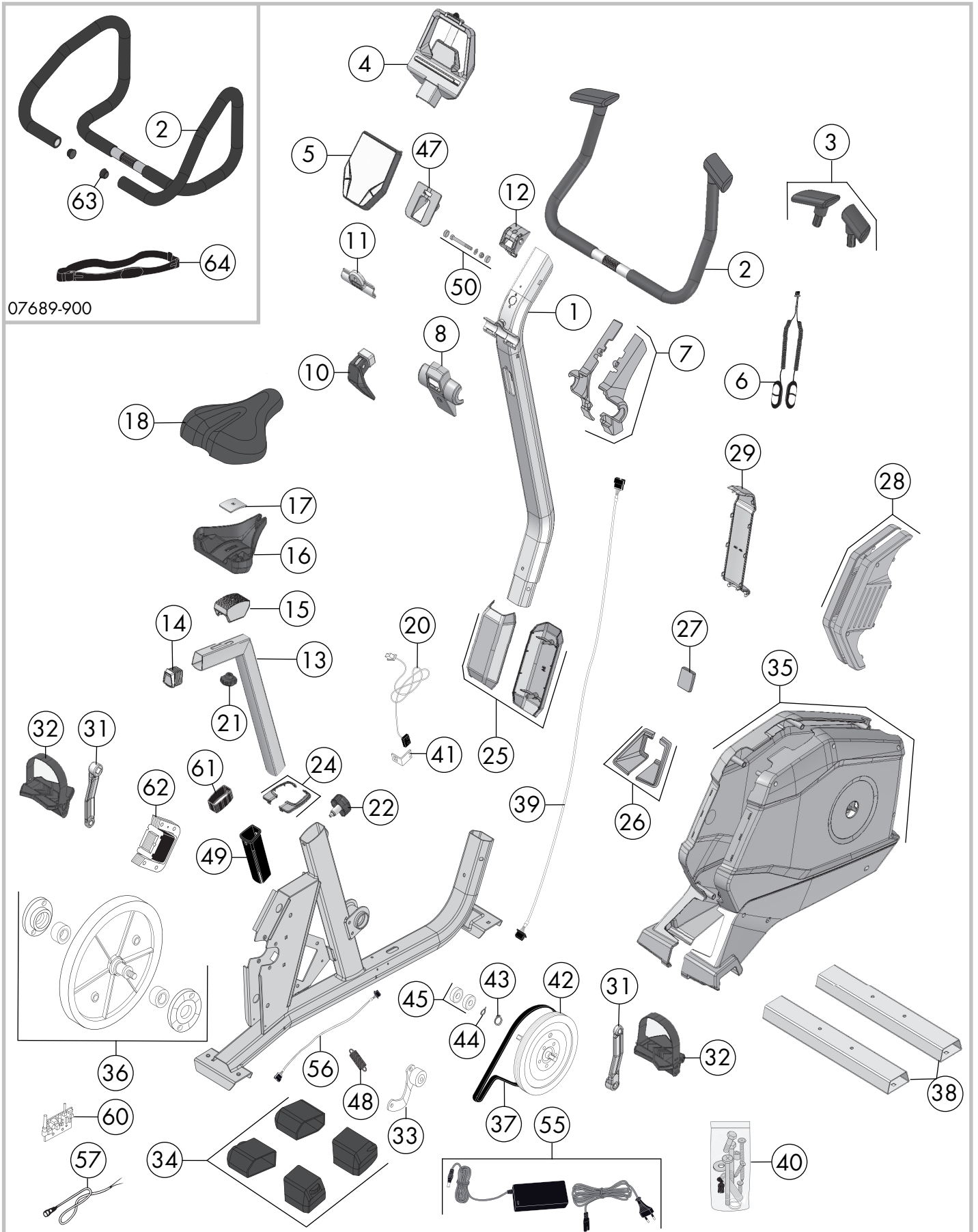

07689-900

Ersatzteilbestellung (07689-800/-880/-900 C8, C10, C12)

Teil Nr.		Ersatzteil-Nr. 07689-800 C8	Ersatzteil-Nr. 07689-880 C10	Ersatzteil-Nr. 07689-900 C12
1	1x	91150892	91150892	91150892
2	1x	91150887	91150887	91150899
3	1x	94604630	94604630	-
4	1x	94604652	94604652	94604652
5	1x	67001401	67001400	67001400
6	1x	67001415	67001415	67001415
7	1x	94604653	94604653	94604653
8	1x	95350813	95350813	95350813
10	1x	94604633	94604633	94604633
11	1x	97201303	97201303	97201303
12	1x	95350812	95350812	95350812
13	1x	97004547	97004547	97004547
14	1x	70100201	70100201	70100201
15	1x	70100200	70100200	70100200
16	1x	72008323	72008323	72008323
17	1x	97202898	97202898	97202898
18	1x	72008325	72008325	72008326
20	1x	67000670	67000670	67000670
21	1x	91170713	91170713	91170713
22	1x	10103805	10103805	10103805
24	1x	94604654	94604654	94604654
25	1x	94604655	94604655	94604655
26	1x	94604647	94604647	94604647
27	1x	70103607	70103607	70103607
28	1x	94604656	94604656	94604656
29	1x	95350819	95350819	95350819
31	1x	33001027	33001027	33001027
32	1x	33300020	33300020	33300020
33	1x	91140368	91140368	91140368
34	1x	91180618	91180618	91180618
35	2x	94604648	94604648	94604648
36	1x	91140441-40	91140507	91140507
37	1x	67005139	67005139	67005139
38	2x	91112228	91112228	91112228
39	2x	67001048	67001048	67001048
40	1x	91180616	91180616	91180616
41	1x	97200127	97200127	97200127
42	1x	91130140	91130140	91130140
43	1x	10709021	10709021	10709021
44	1x	10601003	10601003	10601003
45	1x	33100023	33100023	33100023
47	1x	67001404	67001404	67001404
48	1x	25639563	25639563	25639563
49	1x	70100179	70100179	70100179
50	1x	94604657	94604657	94604657
55	1x	42860015	42860015	42860015
56	1x	67001003	67001003	67001003
57	1x	67001021	67001021	67001021
60	1x	67001009	67001009	67001009
61	1x	70113924	70113924	70113924
62	1x	91140505	91140505	91140505
63	1x	-	-	10100030
64	1x	-	-	67002005



HEINZ KETTLER GmbH & Co. KG · Hauptstraße 28 · D-59469 Ense-Parsit
www.kettler.net